

- en** **Operator's Manual**
- es** **Manual del operador**
- fr** **Manuel d'utilisation**

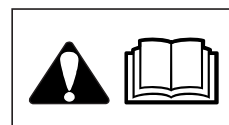
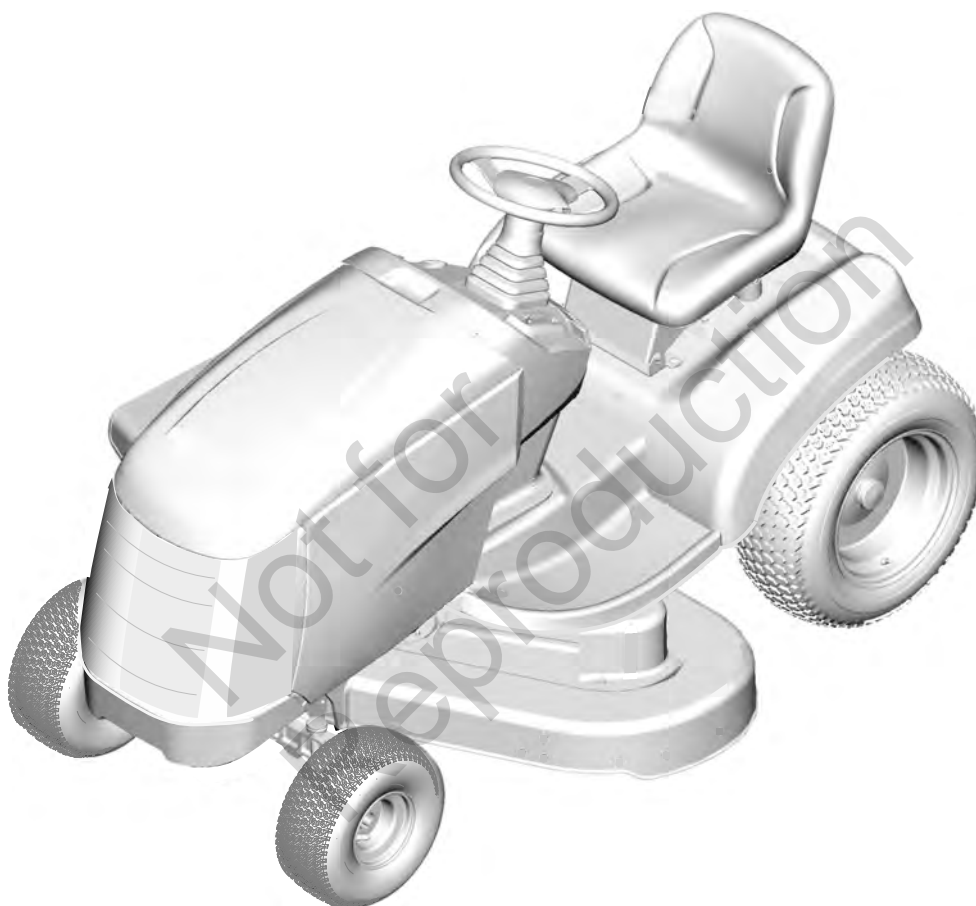

Manual Contents:

General Information.....	2
European Office Contact Information.....	2
California Proposition 65.....	2
Operator Safety.....	2
Features and Controls.....	5
Operation.....	7
Maintenance.....	13
Storage.....	18
Troubleshooting.....	20
Specifications.....	21

General Information

For additional information, refer to the *Customer Contact Guide* and *Setup Instructions* included with the unit.

The illustrations in this document are representative. Your unit may vary from the images shown. *LEFT* and *RIGHT* are referenced from the operating position.

The use of Important and Note in the text indicates clarifications, exceptions, or alternatives to the procedures given.

All language translations of this document are derived from the original English source file.



All packaging, used oil, and batteries should be recycled according to applicable government regulations.

European Office Contact Information

For questions regarding European emissions, please contact our European office at:

Max-Born-Straße 2, 68519 Viernheim, Germany.

California Proposition 65



This product can expose you to chemicals including gasoline, engine exhaust, which is known to the State of California to cause cancer and carbon monoxide, which is known to the State of California to cause birth defects or other reproductive harm. For more information go to www.P65Warnings.ca.gov.

Operator Safety

Save these instructions for future reference. This manual contains safety information to make you aware of the hazards and risks associated with the product and how to avoid them. It also contains important instructions that should be followed during the initial set-up, operation, and maintenance of the product.

This product is designed and intended for cutting well maintained grass and is not intended for any other purpose.

It is important that you read and understand these instructions before attempting to start or operate this equipment.

Be thoroughly familiar with the controls and the proper use of the product.

Know how to stop the unit and disengage controls quickly.

Slope Identification Guide

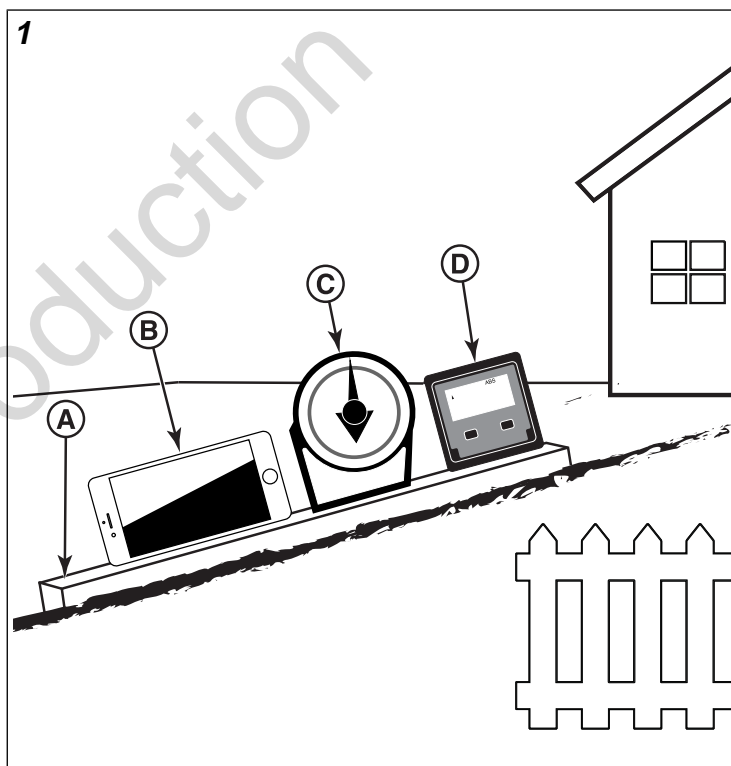

How to measure the slope of a lawn surface with a smartphone or an angle finder tool:



WARNING













Do not operate on slopes greater than 10 degrees.





1. Use a straight edge at least two (2) feet long (A, Figure 1). A 2x4 or a straight piece of metal works well.
2. Angle finder tools.

- a. **Use your smartphone:** Many smartphones (B, Figure 1) have an inclinometer (angle finder) located under the compass application (app). Or, search an app store for an Inclinometer app.
 - b. **Use angle finder tools:** Angle finder tools (C & D, Figure 1) are available at local hardware stores or online (also called inclinometer, protractor, angle meter, or angle gauge). Dial type (C) or digital type (D) work, others may not. Follow user instructions with the angle finder tool.
3. Place the two (2) feet long straight edge along the steepest part of the lawn slope. Place the board up and down the slope.
 4. Lay the smartphone or angle finder tool on the straight edge and read the angle in degrees. This is the slope of your lawn.

Note: A paper gauge slope identification guide is included in your product literature packet and is also available to download from the manufacturer's website.

Safety Symbols and Meanings

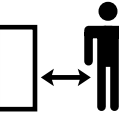
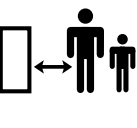
Symbol	Meaning	Symbol	Meaning
	Safety information about hazards that can result in personal injury.		Read and understand the operator's manual before operating or servicing the unit.
	Remove the key before performing service. Read the operator's manual before performing service.		Stop
	Fire hazard		Explosion hazard
	Shock hazard		Toxic fume hazard
	Moving parts		Wear eye protection
	Hazardous chemical		Hot surface hazard

Symbol	Meaning	Symbol	Meaning
	Amputation hazard		Thrown objects hazard
	Keep a safe distance		Keep children away
	Roll-over hazard		Amputation hazard

Safety Alert Symbol and Signal Words

The safety alert symbol  identifies safety information about hazards that can result in personal injury. A signal word (**DANGER**, **WARNING**, or **CAUTION**) is used with the alert symbol to indicate the likelihood and the potential severity of injury. In addition, a hazard symbol may be used to represent the type of hazard.

 **DANGER** indicates a hazard which, if not avoided, **will** result in death or serious injury.

 **WARNING** indicates a hazard which, if not avoided, **could** result in death or serious injury.

 **CAUTION** indicates a hazard which, if not avoided, **could** result in minor or moderate injury.

NOTICE indicates an action that could result in damage to the product.

Safety Decals

Before operating your machine, read the safety decals. Compare Figure 2 with the table below. The cautions and warning are for your safety. To avoid a personal injury or damage to the machine, understand and follow all the safety decals.

Important: If any safety decals become worn or damaged, and cannot be read, order replacement decals from your local dealer.

2

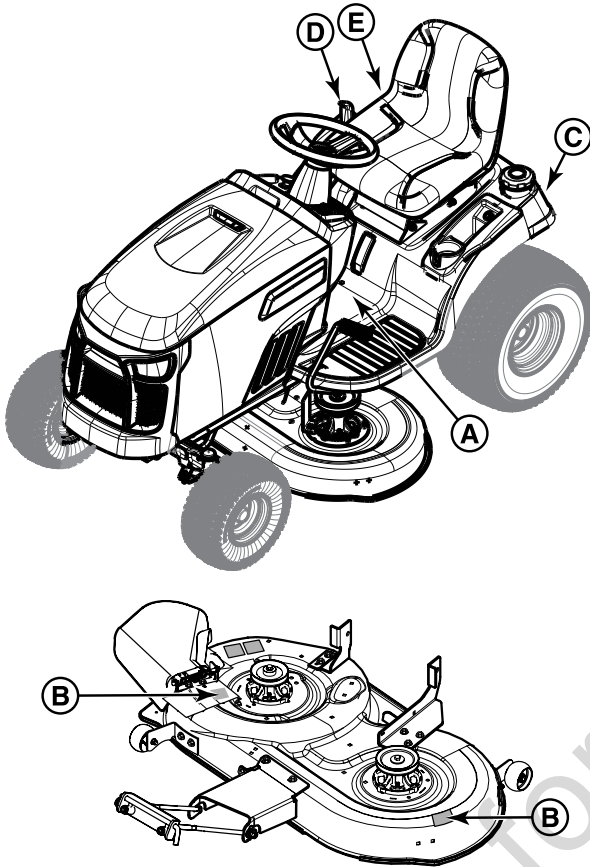

A

⚠ DANGER		
<p>Amputation hazard Rotating blades cut off arms and legs.</p> <ul style="list-style-type: none"> • Stop the mower when children or others are near. • Do not carry riders (especially children) even with the blades off. They may fall off or return for another ride when you are not expecting it. • Look down and behind before and while backing. 	<p>Loss of control and roll-over hazard Operating on slopes can be hazardous and cause loss of control and roll-overs.</p> <ul style="list-style-type: none"> • Avoid sudden turns or rapid speed changes. • Reduce speed and use extreme caution on slopes. • Go up and down slopes, NOT across. • Do not operate on slopes over 10 degrees. • If machine stops while going uphill, stop the blades and back down slowly. 	<p>Water, retaining walls and drop-off hazards Wheels dropping over edges may result in serious injury, death or drowning.</p> <ul style="list-style-type: none"> • Do NOT operate near water, retaining walls or drop-offs. • Give yourself a minimum of two mower widths of clearance around these hazards.
⚠ WARNING		
<p>Avoid serious injury or death Read the operator's manual before using this product.</p> <ul style="list-style-type: none"> • Do NOT operate this machine unless you are trained. • Know the location and function of all controls. • Keep safety devices (guards, shields, switches, etc.) in place and working. • Remove objects that could be thrown by the blade. 	<p>Fire hazard Gasoline is flammable. Yard debris is combustible.</p> <ul style="list-style-type: none"> • Be sure blade(s) and engine are stopped before placing hands or feet near blade(s). • When leaving machine, shut off, remove key, and set parking brake. • Allow engine to cool for at least 3 minutes before refueling. • Keep unit cleaned of debris. • This equipment may create sparks that can start fires around dry vegetation. A spark arrester may be required. Contact local fire agencies for regulations relating to fire prevention requirements. 	

B

⚠ DANGER

Amputation and thrown objects hazard

- Keep hands and feet away from deck.
- Do not operate mower unless discharge chute or entire grass catcher is in its proper place.



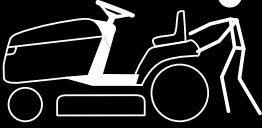

7101665

C



1



2





1



2



1730202

D



E



Safety Messages



WARNING

Read, understand, and follow all the instructions and warnings in the operator's manual and on the machine, engine, and attachments before operating this machine. Failure to observe the safety instructions in this manual and on the equipment could result in death or serious injury.

- Only allow operators who are responsible, trained and familiar with the instructions and physically capable to operate the machine.
- Do not operate the machine while under the influence of alcohol or drugs.
- Wear safety glasses and closed toe footwear.
- Do not put hands or feet near rotating parts or under the machine. Keep clear of the discharge opening at all times.
- Keep the machine in good working order. Replace worn or damaged parts.
- Be careful when servicing blades. Wrap the blade(s) or wear gloves. Replace damaged blades. Do not repair or alter blade(s).
- Use full width ramps for loading and unloading a machine for transport.
- See attachment or accessory for proper wheel weights or counterweights.
- To help prevent fires, keep machine free of grass, leaves, or other debris build up; clean up oil or fuel spillage and remove any fuel soaked debris and allow the machine to cool before storing.



WARNING

Running engine gives off carbon monoxide, an odorless, colorless, poison gas. Breathing carbon monoxide can cause headaches, fatigue, dizziness, vomiting, confusion, seizures, nausea, fainting or death.

- Operate equipment **ONLY** outdoors.
- Keep exhaust gas from entering a confined area through windows, doors, ventilation intakes, or other openings.





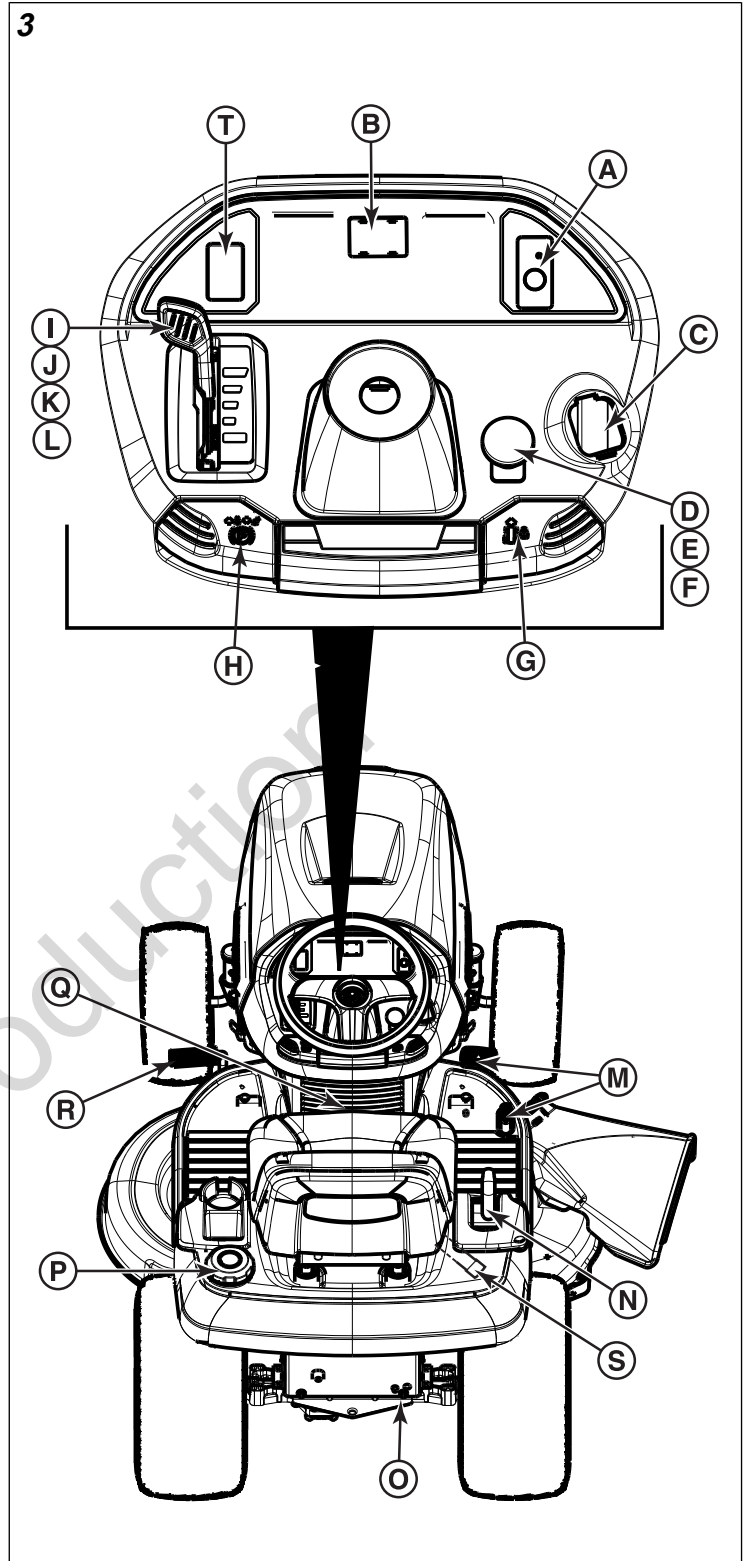

Features and Controls



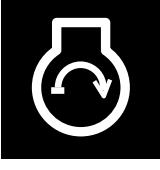



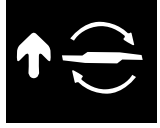
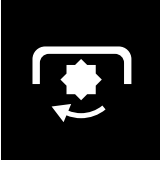
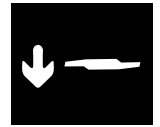

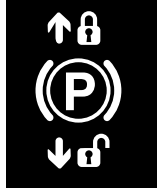
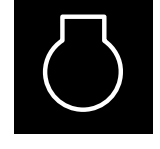
Match the callout letters in Figure 3 to the features and controls that match your machine listed in the accompanying table.

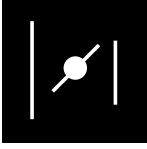
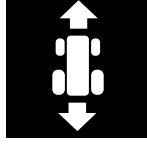

Control Symbols and Meaning

A		Reverse Mowing Option
---	--	-----------------------

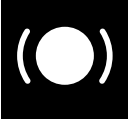
B		Hourmeter (if equipped)
C		Ignition Switch
		 OFF
		 RUN
		 Start
		Headlight Switch
D		Power Take-Off Switch Up, Engage Blades
E		Power Take-Off
F		Power Take-Off Switch Down, Disengage Blades
G		Cruise Control
H		Parking Brake
I		Throttle Control

J		Throttle Control SLOW Position
K		Throttle Control FAST Position
L		Choke
M		Ground Speed Pedals
N		Attachment Lift Control Lever
O		Transmission Release Lever
P		Fuel Tank
Q		Fuel Level Gauge
R		Brake Pedal
S		Seat Adjustment Lever

T		Height-of-Cut Switch
---	--	----------------------

Operation

Operating Area

1. Familiarize yourself with the area in which you plan to operate the rider mower.
2. Make sure that the area is free of debris or objects that could be picked up by the blades and thrown.



This machine is capable of throwing objects that could injure bystanders or cause damage to buildings.

- Do not operate the machine without the entire grass catcher, discharge chute, or other safety devices in place and functioning properly. Check frequently for signs of wear or deterioration and replace as needed.
 - Clear the operating area of any objects which could be thrown by or interfere with the operation of the machine.
3. Move the rider mower outside, before you start the engine.



Engines give off carbon monoxide, an odorless, colorless, poison gas. Breathing carbon monoxide can cause nausea, fainting, or death.

4. Note all slopes and drop-offs.



Operating on slopes, or near water, or drop-offs can result in loss of control and roll-over.

- Mow up and down slopes not across.
 - Reduce speed and be careful on slopes.
 - Do not operate on slopes over 10 degrees, which is a 3.5 foot rise over a 20 foot length.
 - Give yourself a minimum of two mower widths of clearance around water, retaining walls, or drop-offs.
 - Avoid mowing wet grass.
 - Do not operate machine under any condition where traction, steering, or stability is in question. Tires could slide even if the wheels are stopped.
 - Avoid starting and stopping on slopes.
 - Avoid making sudden changes in speed or direction.
 - Make turns slowly and gradually.
 - Be careful while operating machine with a grass catcher or other attachment(s). They can affect the stability of the machine.
 - Follow the manufacturer's recommendation for weight limits for towed equipment and towing on slopes (refer to *Towed Equipment*).
5. Be sure the operating area is clear of bystanders, especially children.



This rider mower is capable of amputating hands and feet.

- Stop the mower when children or others are near.
- Keep children out of the operating area and under the watchful care of a responsible adult.
- Do not carry passengers, especially children, even with the blade(s) shut off. Children can fall off and be seriously injured or interfere with the safe machine operation. Children who have been given rides in the past can suddenly appear in the mowing area for another ride and be run over or backed over by the machine.
- Use care when approaching blind corners, shrubs, trees, or other objects that obscure vision.

Safety Interlock System Tests

This machine is equipped with a Safety Interlock System. Do not attempt to bypass or tamper with the switches/devices.



If the machine does not pass a safety test, do not operate the machine. See an authorized dealer.

Test 1 — Engine should NOT crank if:

- PTO switch is ON, OR

- Brake pedal is NOT fully depressed (parking brake OFF).

Test 2 — Engine SHOULD crank and start if:

- Operator is sitting in seat, AND
- PTO switch is OFF, AND
- Brake pedal is fully depressed (parking brake ON).

Test 3 — Engine should SHUT OFF if:

- Operator rises off seat.

Test 4 — Check Mower Blade Stopping Time

Mower blades and mower drive belt should come to a complete stop within five seconds after electric Power Take-Off (PTO) switch is turned OFF. If mower drive belt does not stop within five seconds, see an authorized dealer.

Test 5 — Reverse Mowing Option (RMO) Check

- Engine should shut off if reverse travel is attempted if the Power Take-Off (PTO) has been switched on and Reverse Mowing Option (RMO) has been activated.
- Reverse Mowing Option (RMO) light should illuminate when RMO has been activated.



Mowing in reverse can be hazardous to bystanders. Tragic accidents can occur if the operator is not alert to the presence of children. Never activate the Reverse Mowing Option (RMO) if children are present. Children are often attracted to the machine and the mowing activity.

Engine

Check and Add Engine Oil

Use of Briggs & Stratton Warranty Certified oils for best performance. Other high-quality detergent oils are acceptable if classified for service SF, SG, SH, SJ or higher. Do not use special additives.

Outdoor temperatures determine the proper oil viscosity for the engine. Use the chart to select the best viscosity for the outdoor temperature range expected.

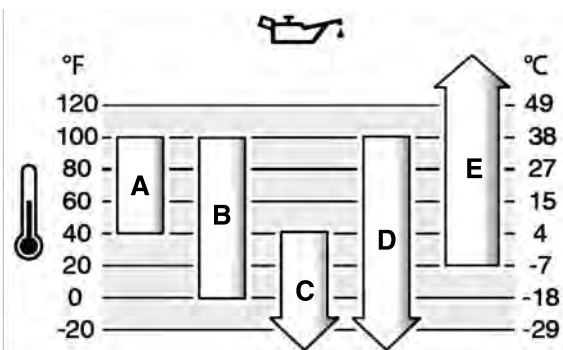

A	SAE 30 - Below 40 °F (4 °C) the use of SAE 30 will result in hard starting.
B	10W-30 - Above 80 °F (27 °C) the use of 10W-30 may cause increased oil consumption. Check oil level more frequently.

C	5W-30
D	Synthetic 5W-30
E	Vanguard™ Synthetic 15W-50

*Below 40°F (4°C) the use of SAE 30 will result in hard starting.

**Above 80°F (27°C) the use of 10W-30 may cause increased oil consumption. Check oil level more frequently.

1. Place the tractor on a level surface (Figure 4).

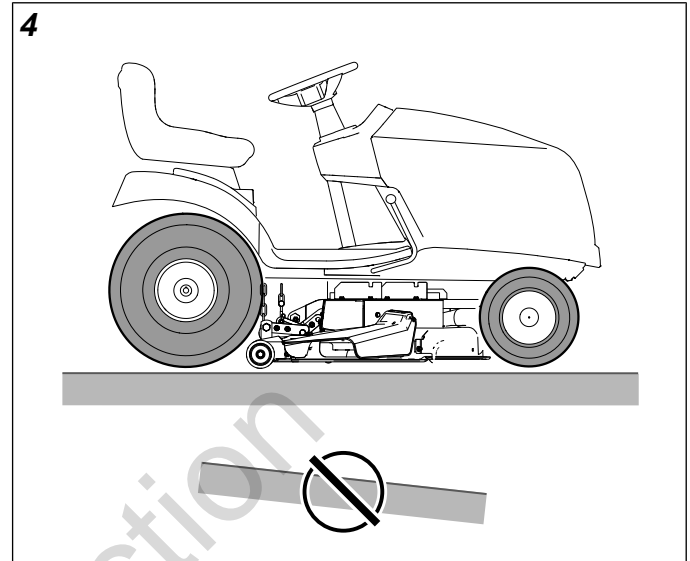

2. Stop the engine and remove the key.
3. Clean the oil fill area of any debris.
4. Remove the dipstick and wipe with a clean cloth.
5. Fully insert the dipstick.
6. Remove the dipstick (**A**, Figure 5) and check the oil level. It should be at the FULL mark (**B**) on the dipstick.

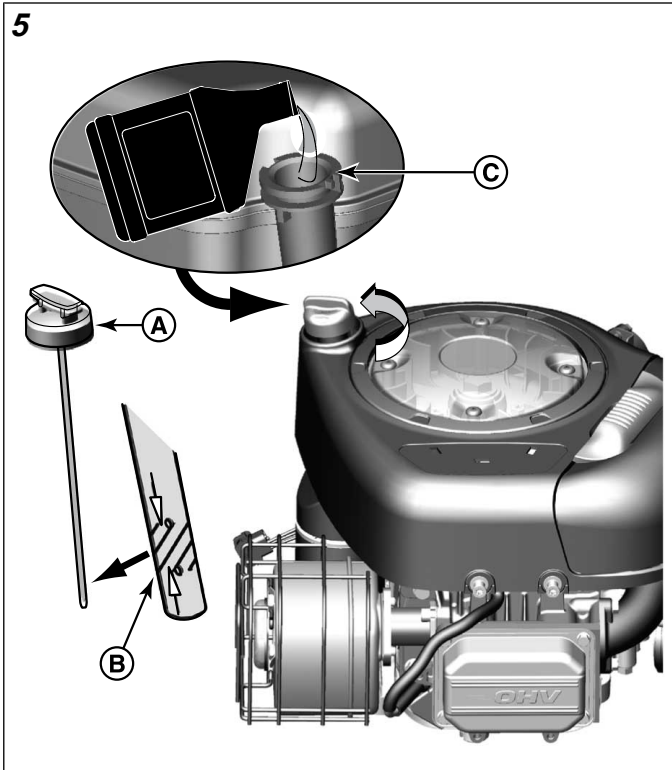

7. If FULL, insert the dipstick and tighten securely.
8. If LOW, add oil slowly into the engine oil fill tube (C) . Do not overfill. After adding oil, wait one minute, then recheck the oil level.

Note: Do not add oil at the quick oil drain (if equipped).

9. Replace and tighten the dipstick.

Oil Pressure

If the oil pressure is too low, a pressure switch (if equipped) will either stop the engine or activate a warning device on the equipment. If this occurs, stop the engine and check the oil level with the dipstick.

If the oil level is below the ADD mark, add oil until it reaches the FULL mark. Start the engine and check for proper pressure before continuing to operate.

If the oil level is between the ADD and FULL marks, do not start the engine. Contact an authorized dealer to have the oil pressure problem corrected.

Add Fuel

Fuel must meet these requirements:

- Clean, fresh, unleaded gasoline.
- A minimum of 87 octane / 87 AKI (91 RON). For high altitude use, see below.
- Gasoline with up to 10% ethanol (gasohol) is acceptable.

NOTICE Do not use unapproved gasolines, such as E15 and E85. Do not mix oil in gasoline or modify the engine to run on alternate fuels. Use of unapproved fuels will cause damage to engine components, which will not be covered under warranty.

To protect the fuel system from gum formation, mix a fuel stabilizer into the fuel. See Storage. All fuel is not the same. If starting or performance problems occur, change fuel providers or change brands. This engine is certified to operate on gasoline. The emissions control system for this engine is EM (Engine Modifications).

High Altitude requirements:

- At altitudes over 5,000 feet (1524 meters), a minimum 85 octane / 85 AKI (89 RON) gasoline is acceptable.
- For carbureted engines, high altitude adjustment is required to remain emissions compliant. Operation without this adjustment will cause decreased performance, increased fuel consumption, and increased emissions. Contact a Briggs & Stratton Authorized Service Dealer for high altitude adjustment information.
- Operation of the engine at altitudes below 2,500 feet (762 meters) with the high altitude adjustment is not recommended.
- For Electronic Fuel Injection (EFI) engines, no high altitude adjustment is necessary.



Fuel and its vapors are extremely flammable and explosive. Always handle fuel with extreme care.

Failure to observe these safety instructions can cause fire or explosion which could result in severe burns or death.

When Adding Fuel

- Turn engine off and let engine cool at least 3 minutes before removing the fuel cap.
 - Extinguish all cigarettes, cigars, pipes, and other sources of ignition.
 - Fill fuel tank outdoors or in well-ventilated area.
 - Do not overfill fuel tank. To allow for expansion of the fuel, do not fill above the bottom of the fuel tank neck.
 - Keep fuel away from sparks, open flames, pilot lights, heat, and other ignition sources.
 - Check fuel lines, tank, cap, and fittings frequently for cracks or leaks. Replace if necessary.
 - If fuel spills, wait until it evaporates before starting engine.
 - Use only an approved fuel container.
1. Clean the fuel cap area of dirt and debris.
 2. Remove the fuel cap (A, Figure 6). Also see Features and Controls section.
 3. Fill the fuel tank (B) with fuel. To allow for expansion of the fuel, do not fill above the bottom of the fuel tank neck (C).

4. Reinstall the fuel cap.

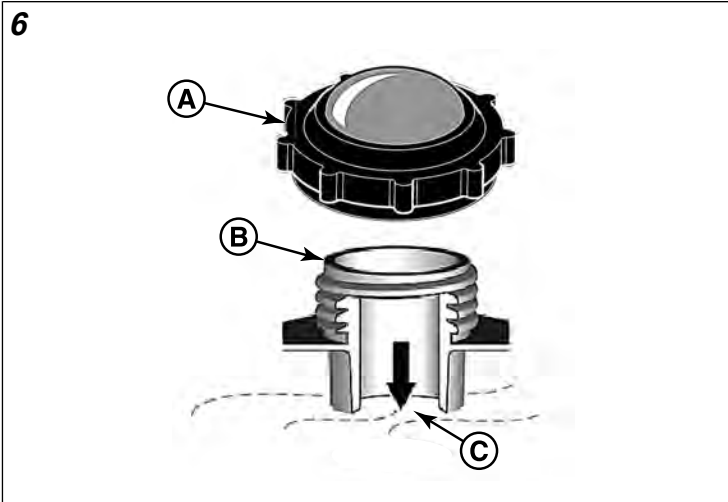

Start the Engine



Fuel and its vapors are extremely flammable and explosive.
Fire or explosion can cause severe burns or death.

When Starting the Engine

- Ensure that spark plug, muffler, fuel cap, and air cleaner (if equipped) are in place and secured.
- Do not crank engine with spark plug removed.
- If engine floods, set choke (if equipped) to OPEN/RUN position, move throttle (if equipped) to FAST position and crank until engine starts.



Engines give off carbon monoxide, an odorless, colorless, poison gas.

Breathing carbon monoxide can cause nausea, fainting, or death.

Fire or explosion can cause severe burns or death.

- Start and run engine outdoors.
- Do not start or run engine in enclosed area, even if doors or windows are open.

1. Check the oil level (refer to *Check and Add Engine Oil*).
2. Make sure equipment drive controls are disengaged.
3. Sit in the seat and lift UP the seat adjustment lever to lock the seat in position.
4. Engage the parking brake. Push the brake pedal, pull UP on the parking brake control, and release the brake pedal.
5. Disengage PTO switch by pushing IN.
6. Set the throttle/choke control to the CHOKE position.

7. Insert the key into the ignition switch and turn it to the ON/START position.
8. After the engine starts, move the throttle/choke control to half speed. Warm up the engine by running it for at least 30 seconds.
9. Set throttle/choke control to the FAST position,

In the event of an emergency the engine can be stopped by simply turning the ignition switch to STOP. For normal engine shut down follow the procedure given in *Stop Tractor and Engine*.

Note: If the engine does not start after repeated attempts, contact an authorized dealer.

Stop Tractor and Engine



Fuel and its vapors are extremely flammable and explosive.
Fire or explosion can cause severe burns or death.

- Do not choke the carburetor to stop the engine.

1. Release the ground speed pedals (A, Figure 7) to return to the NEUTRAL position.

7

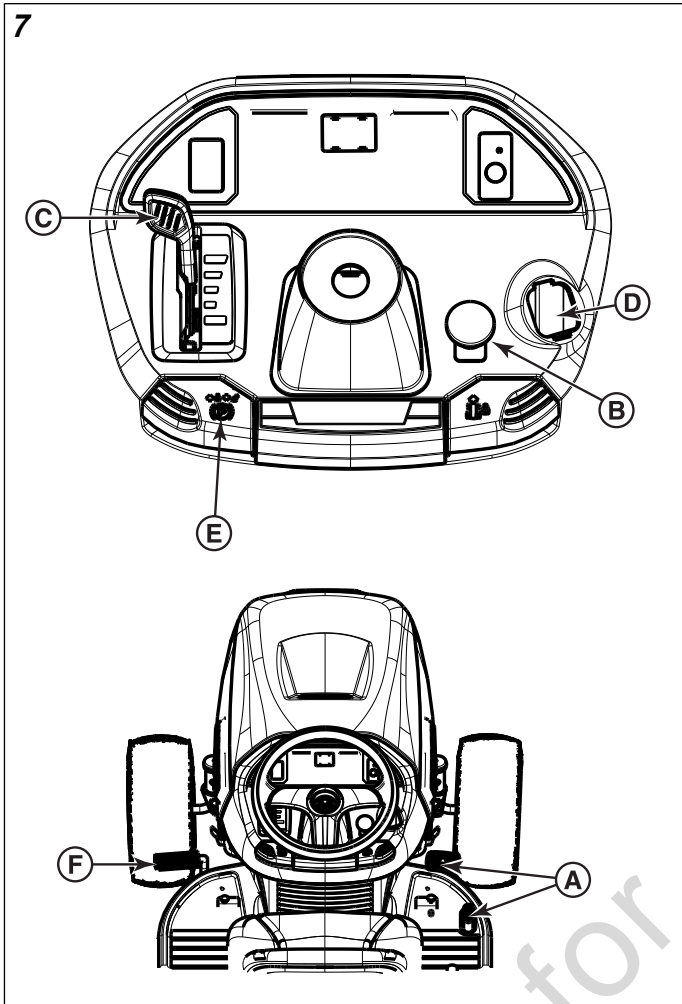

2. While still on the lawn, disengage the PTO switch (B), then wait for all moving parts to stop.
3. Move the throttle control (C) (or throttle/choke control) to SLOW position and turn the ignition key (D) to OFF.
4. Remove the key.
5. Engage the parking brake (E). Push the brake pedal (F), pull UP on the parking brake control, and release the brake pedal.

In the event of an emergency the engine can be stopped by simply turning the ignition switch to STOP.

Tractor Operation

1. Sit in the seat and adjust the seat so that you can comfortably reach all the controls (refer to *Features and Controls*).
2. Engage the parking brake.
 - a. Fully depress the brake pedal.
 - b. Pull UP on the parking brake control
 - c. Release the brake pedal.
3. Make sure the PTO switch is disengaged.
4. Start the engine (refer to *Start Engine*).

5. Disengage the parking brake.
 - a. Fully depress the brake pedal.
 - b. Press DOWN on the parking brake control.
 - c. Release the brake pedal.
6. Depress the forward ground speed control pedal to travel forward. Release the pedal to stop.

Note: The further down the pedal is depressed the faster the tractor will travel.
7. Stop the tractor by releasing the ground speed control pedals, setting the parking brake, and stopping the engine (see *Stop Tractor and Engine*).

Cruise Control

To engage:

1. Push the forward ground speed Pedal (refer to *Features and Controls*).
2. Pull up the cruise control when the desired speed is reached. The cruise will lock in one of its five locking positions.

To disengage:

1. Push the brake pedal (refer to *Features and Controls*). OR
2. Push the forward ground speed pedal.

Mowing



This machine is capable of amputating hands and feet, and throwing objects. Failure to observe the following safety instructions could result in serious injury or death.

- Only operate the machine in daylight hours or good artificial light.
- Avoid holes, ruts, bumps, rocks, or other hidden hazards. Uneven terrain can overturn the machine or cause operator to lose their balance or footing.
- Do not direct discharge material toward anyone. Avoid discharging material against a wall or obstruction as material may ricochet back toward the operator.
- Stop the blade(s) when crossing gravel surface.
- Do not leave a running machine unattended. Always park on level ground, disengage the attachment, set parking brake, stop engine and remove starter insert or key.

1. Engage the parking brake (B, Figure 8).

8

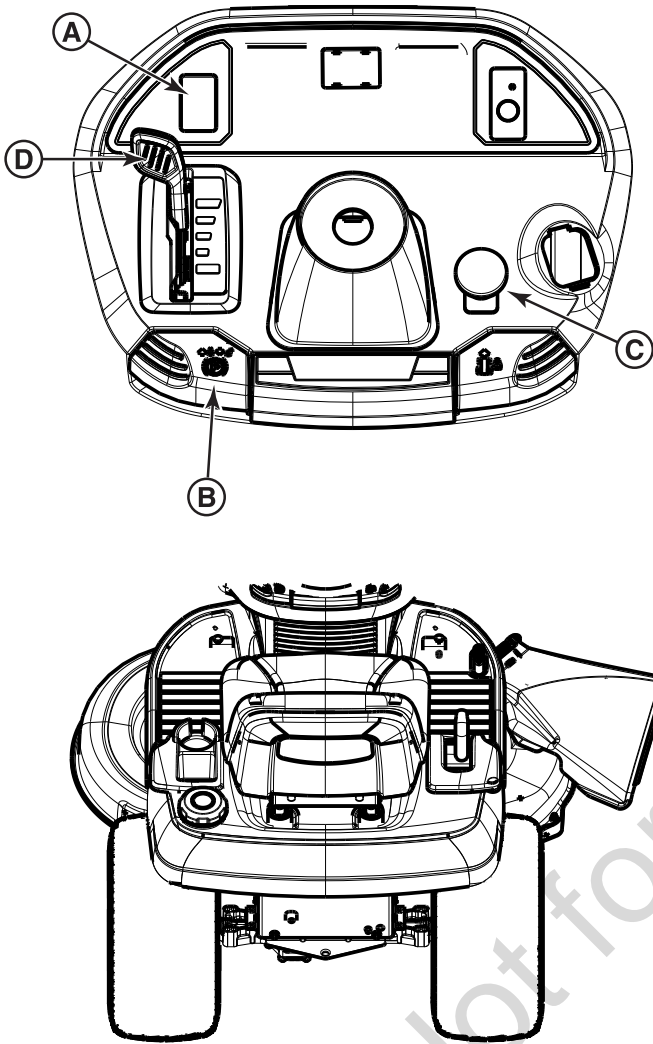

2. Make sure the PTO switch (C) is disengaged.
3. Start the engine (refer to *Start Engine*).
4. Set the throttle control (D) to the FAST position.
5. Engage the PTO to activate the mower blades.
6. Use the Height-of-Cut Electric Switch (A) to set the cutting height to the desired level (refer to *Adjusting the Mower Cutting Height*).
7. Disengage the parking brake, then begin mowing.
8. When finished mowing, shut off the PTO.
9. STOP the engine (refer to *Stop Tractor and Engine*).



WARNING

The engine will shut off if the reverse ground speed pedal is depressed while the PTO is on and the RMO has not been activated. The operator should always turn the PTO off prior to driving across on roads, paths, or any area that may be used by other vehicles. Sudden loss of drive could create a hazard.

Adjust Mower Cutting Height

The mower lift lever (A, Figure 9) is used to lower the deck to cutting position or raise the deck to transport position.

9

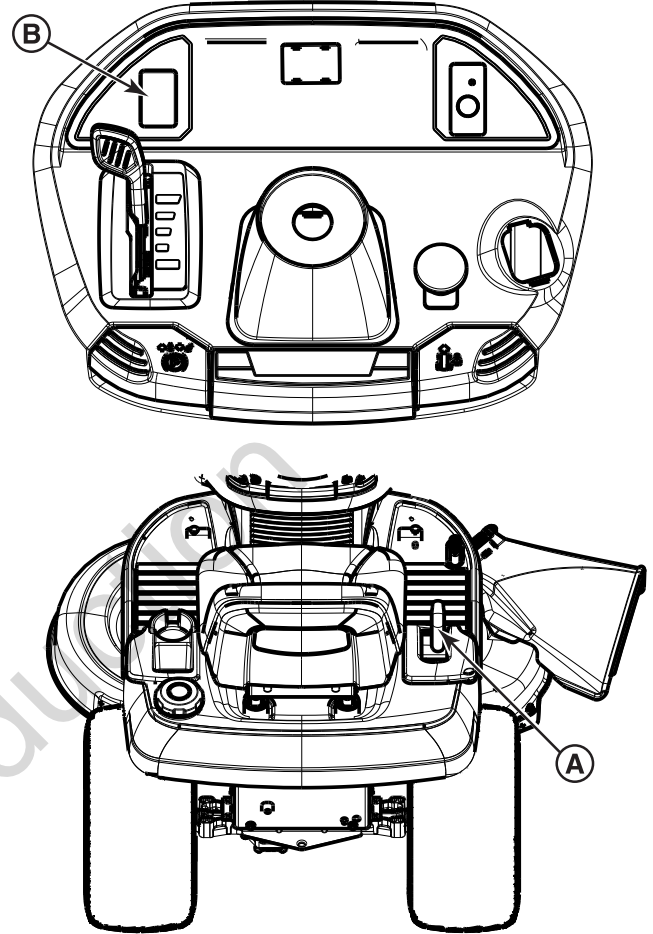

To lower the deck:

1. Pull back slightly on the mower lift lever.
2. Push it to the left.
3. Slide it down.

To raise the deck:

1. Pull up on the mower lift lever.
2. Lock in notch to the right.

Note: Do not cut when raise in transport position.

The cutting height electric switch (B) controls the mower cutting height. The electric switch adjust the cutting height between 1.5 inches and 4.0 inches (2.5 cm and 10.2 cm).

Reverse Mowing Option (RMO)



Mowing in reverse can be hazardous to bystanders. Tragic accidents can occur if the operator is not alert to the presence of children. Children are often attracted to the machine and the mowing activity. Never assume that children will remain where you last saw them.

- Keep children out of the operating area and under the watchful care of a responsible adult.
- Do not carry passengers, especially children, even with the blade(s) shut off. Children can fall off and be seriously injured or interfere with the safe machine operation. Children who have been given rides in the past can suddenly appear in the mowing area for another ride and be run over or backed over by the machine.
- Do not mow in reverse unless absolutely necessary. Always look down and behind before and while backing.
- If the machine mows in reverse without Reverse Mowing Option activated, see an authorized dealer immediately.



The Reverse Mowing Option (RMO) allows the operator to mow in reverse.

To activate:

1. Engage the Power Take-Off (PTO) (B, Figure 10).

10

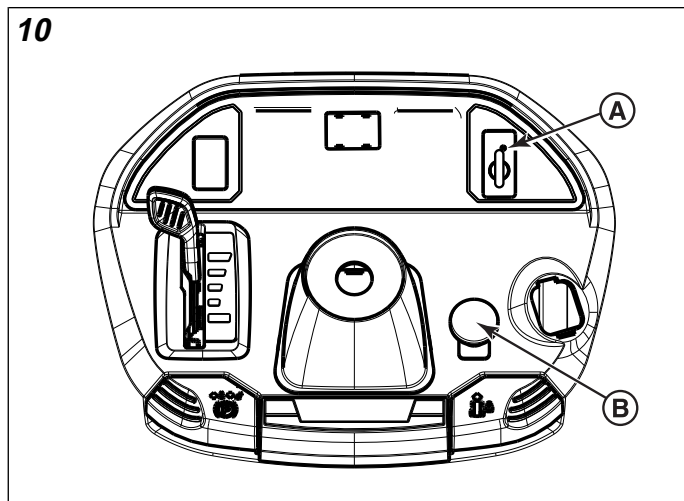

2. Turn the Reverse Mowing Option (RMO) key (A) to ON.
3. The L.E.D. light illuminates.
4. The operator mows in reverse.

Note: The key should be removed to restrict access to the RMO.

Maintenance



Unintentional sparking can result in fire or electric shock.

Unintentional start-up can result in entanglement, traumatic amputation, or laceration.

Before performing adjustments or repairs:

- Disconnect the spark plug wire and keep it away from the spark plug.
- Disconnect battery at negative terminal (only engines with electric start).
- Use only correct tools.
- Do not tamper with governor spring, links, or other parts to increase engine speed.
- Replacement parts must be of the same design and installed in the same position as the original parts. Other parts may not perform as well, may damage the unit, and may result in injury.
- Do not strike the flywheel with a hammer or hard object because the flywheel may shatter during operation.

Maintenance Schedule

RIDER AND MOWER
Every 8 Hours or Daily
Check safety interlock system
Clean debris off rider and mower deck
Clean debris from engine compartment
Every 25 Hours or Annually*
Check tire pressure

RIDER AND MOWER

Check mower blade stopping time
Check rider and mower for loose hardware

Every 50 Hours or Annually*

Clean battery and cables
Check rider brakes

See Dealer Annually to

Lubricate rider and mower
Check mower blades**

* Whichever come first.

** Check blades more often in regions with sandy soils or high dust conditions.

ENGINE

First 5 Hours

Change engine oil

Every 8 Hours or Daily

Check engine oil level

Every 25 Hours or Annually*

Clean engine air filter and pre-cleaner**

Every 50 Hours or Annually*

Change engine oil
Replace oil filter

Annually

Replace air filter
Replace pre-cleaner

See Dealer Annually to

Inspect muffler and spark arrester
Replace spark plug
Replace fuel filter
Clean engine air cooling system

* Whichever comes first.

** Clean more often in dusty conditions or when airborne debris is present.

Check Tire Pressure

For proper traction and for the best mowing performance, regularly check the tire inflation pressure. Refer to Check Tire Pressure in the *Maintenance Schedule* and to Tire Inflation Pressure in the *Specifications Chart*.

Note: The Tire Inflation Pressure can be slightly different from the "Maximum Inflation" shown on the side of the tires.

Clean the Battery and Cables



WARNING

When removing or installing battery cables, disconnect the negative cable FIRST and reconnect it LAST. If not done in this order, the positive terminal can be shorted to the frame by a tool.

11

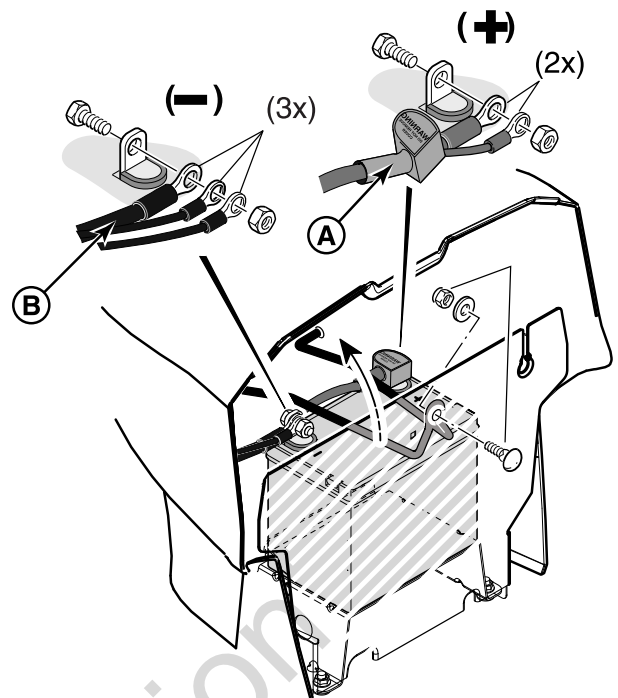

1. Disconnect the cables from the battery, negative (-) cable first.
2. Remove the battery hold-down strap and battery.
3. Clean the battery compartment with a solution of baking soda and water.
4. Clean the battery terminals and cable ends with a wire brush and battery terminal cleaner until shiny.
5. Reinstall the battery in the battery compartment, and secure with the battery hold-down strap.
6. Reattach the battery cables, positive (+) cable first (A, B, Figure 11).
7. Coat the cable ends and battery terminals with petroleum jelly or non-conducting grease.

Charge the Battery



WARNING

Keep open flames and sparks away from the battery; the gasses coming from it are highly explosive. Ventilate the battery well during charging.

A dead battery or one too weak to start the engine may be the result of a defect in the charging system or other electrical component. If there is any doubt about the cause of the problem, see your dealer. If you need to replace the battery, follow the steps under *Clean the Battery and Cables*.

To charge the battery, follow the instructions provided by the battery charger manufacturer as well as all warnings included in the safety rules sections of this book. Charge the battery until fully charged. Do not charge at a rate higher than 10 amps.

Check Mower Blade Stop Time

WARNING

If the mower blade does not come to a complete stop within 5 seconds, the clutch must be adjusted. Do not operate the machine until the proper adjustment has been performed by an authorized dealer.

Mower blades and mower drive belt should come to a complete stop within five seconds after electric Power Take-Off (PTO) switch is turned OFF. If mower drive belt does not stop within five seconds, see an authorized dealer for repairs.

Change the Engine Oil

1. Run engine until warm.
2. Place the rider on a level surface (refer to Figure 12).

12

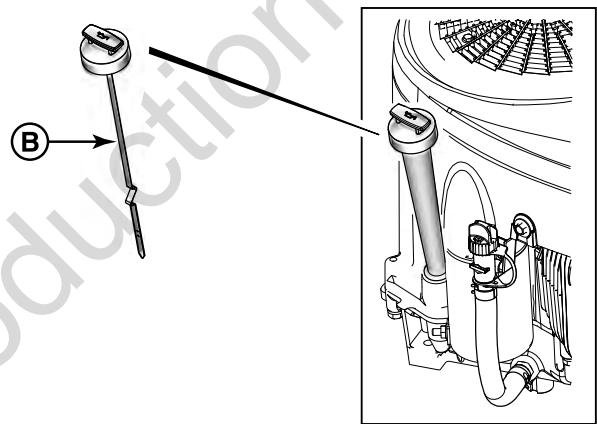
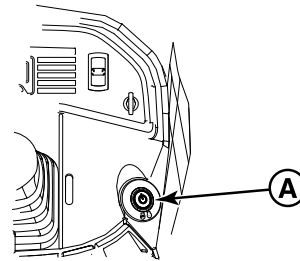
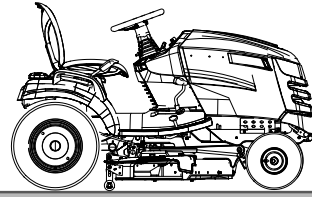

3. Stop the engine and remove starter insert (**A**, Figure 12) or key.
4. Clean oil fill and filter areas of any debris.
5. Remove dipstick (**B**) and lay on clean cloth.
6. Disconnect the oil drain hose (**A**, Figure 13).

13

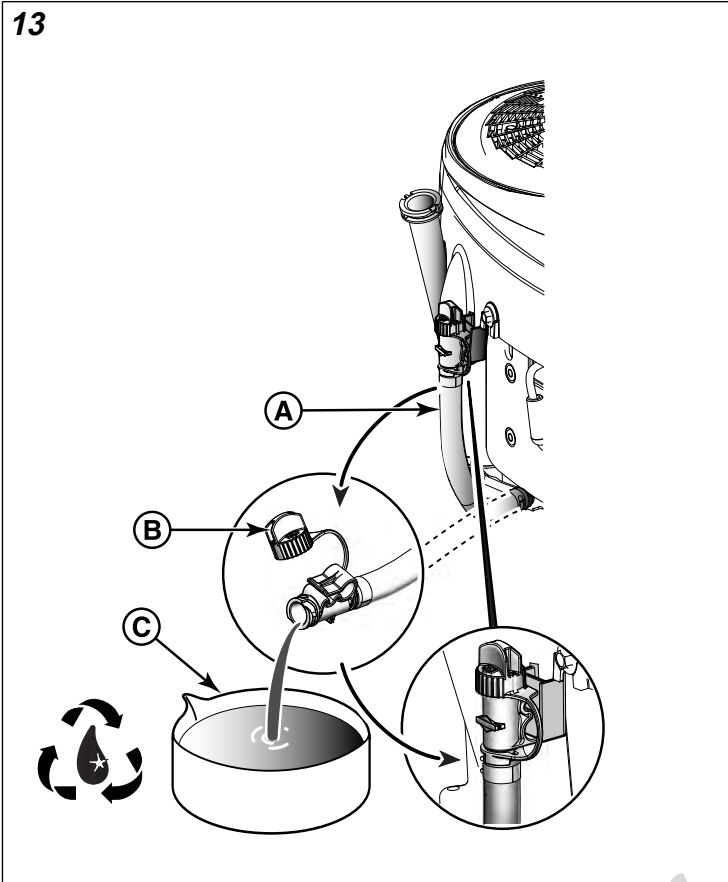

7. Carefully remove cap (B) and lower hose into an approved container (C).
8. After the oil has drained, install cap tightly, then attach the hose to the side of the engine.
9. Remove the oil filter (B, Figure 14) and dispose of properly

14

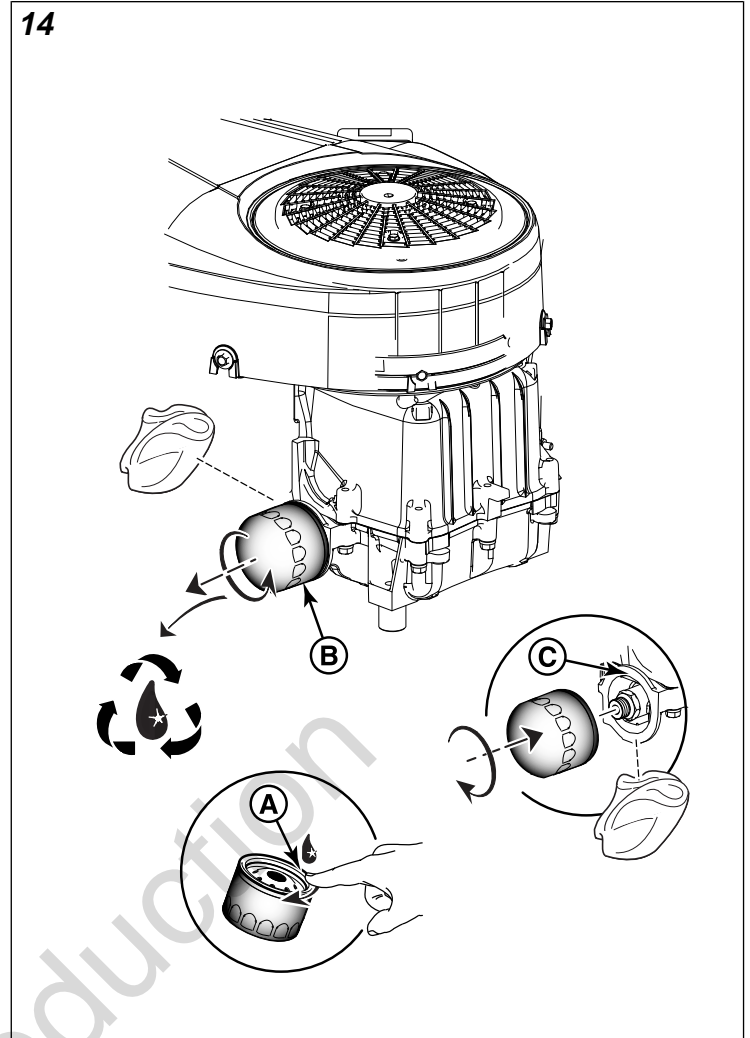

10. Lightly lubricate the oil filter gasket (A) with fresh, clean oil..
11. Install the oil filter by hand until the gasket contacts the oil filter adapter (C), then tighten the oil filter 1/2 to 3/4 turns.
12. Add oil (refer to the *Check and Add Engine Oil* section).

Air Filter Assembly (Cartridge with pre-cleaner)



WARNING

Never start or run the engine with the air cleaner assembly or air filter removed as it is a fire hazard.

NOTICE

Do not use pressurized air or solvents to clean the filter. Pressurized air can damage the filter and solvents will dissolve the filter.

1. Loosen the fasteners (A, Figure 15) and remove the cover (B).

15

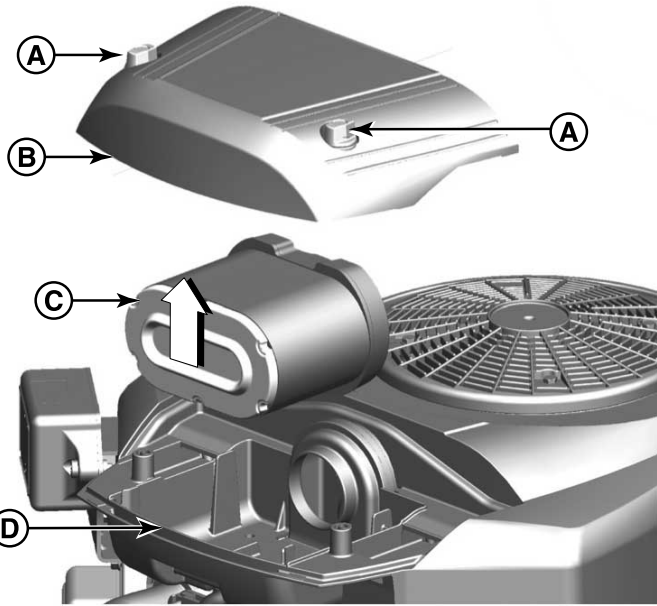

2. Remove the air cleaner assembly (C) and disassemble.
3. Clean up any possible debris that might get into the carburetor throat (D).
4. Remove the pre-cleaner from the air filter.
5. To loosen debris, gently tap the air filter on a hard surface. If the air filter is excessively dirty, replace with a new air filter.
6. Wash the pre-cleaner in liquid detergent and water. Then allow it to thoroughly air dry. Do not oil the pre-cleaner.
7. Assemble the dry pre-cleaner to the air filter.
8. Install the air filter assembly.
9. Install the cover and secure the fasteners.

Check the Spark Plugs



WARNING

Unintentional sparking can result in fire or electric shock.

Unintentional start-up can result in entanglement, traumatic amputation, or laceration.

When testing for spark:

- Use approved spark plug tester.
- Do not check for spark with spark plug removed.

NOTICE

Spark plugs have different heat ranges. It is important that the correct spark plug is used, otherwise, engine damage can occur.

Clean Spark Plug

Clean with wire brush and sturdy knife. Do NOT use abrasives.

Check Spark Plug Gap

Use a spark plug feeler gauge (A, Figure 16) to check the gap between the two electrodes. When the gap is correct, the gauge will drag slightly as you pull it through the gap.

If necessary, use the spark plug gauge to adjust the gap by gently bending the curved electrode without touching the center electrode or the porcelain.

16

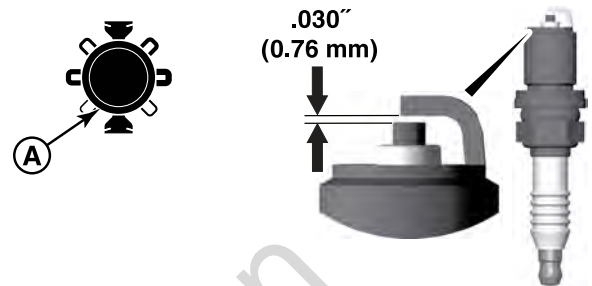

Install Spark Plug

Finger tighten, then tighten with wrench as shown in Figure 17.

- 180 in-lbs (20 Nm), OR
- 1/2 turn when reinstalling the original spark plug. 1/4 turn when installing a new spark plug.

17



Push the Tractor by Hand

To push the tractor, perform the following:

1. Disengage the Power Take-Off (PTO) (A, Figure 18).

18

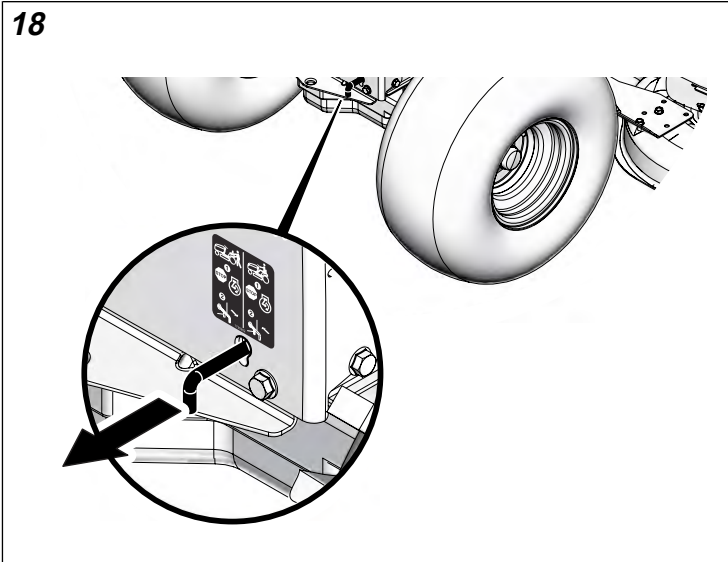

2. Turn the engine off.
3. Pull the transmission release to lock into the released position.
4. The tractor can be pushed by hand

! WARNING

Towing the unit will cause transmission damage. Do not use another vehicle to push or pull this machine. Do not actuate the transmission release lever while engine is running.

Towed Equipment

1. Tow only with a machine that has a hitch designed for towing.
2. Do not attach towed equipment except at the hitch point.
3. Follow the recommendations for weight limit for towed equipment and towing on slopes as listed below.
 - Gross weight (trailer and load) of 400 pounds.
 - Maximum of 20 pound foot up or down on the tongue.
 - Go from a 10 degree limit to a 5 degree limit on any slope.
4. Never allow children or others in or on towed equipment.
5. On slopes, the weight of the towed equipment may cause loss of traction and loss of control.
6. Travel slowly and allow extra distance to stop.
7. Do not shift to neutral and coast down hill.

Wash the Mower Deck (if equipped)

Note:
Use the washout port (C, Figure 19) to clean the underside of the mower deck.

1. Place the rider on a smooth level surface.

2. Attach the quick disconnect (A, Figure 19) to the garden hose (B) and then connect to the washout port (C) on the mower deck.
3. Turn the water on.
4. Sit in the seat and start the engine.
5. Set the Height-of-Cut in the highest position.
6. Engage the Power Take-Off (PTO) switch to activate the mower blades. The rotation of the blades and the running water will clean the underside of the mower deck.
7. Disengage the Power Take-Off and stop the engine.
8. Remove the garden hose and quick disconnect from the washout port (C).

19

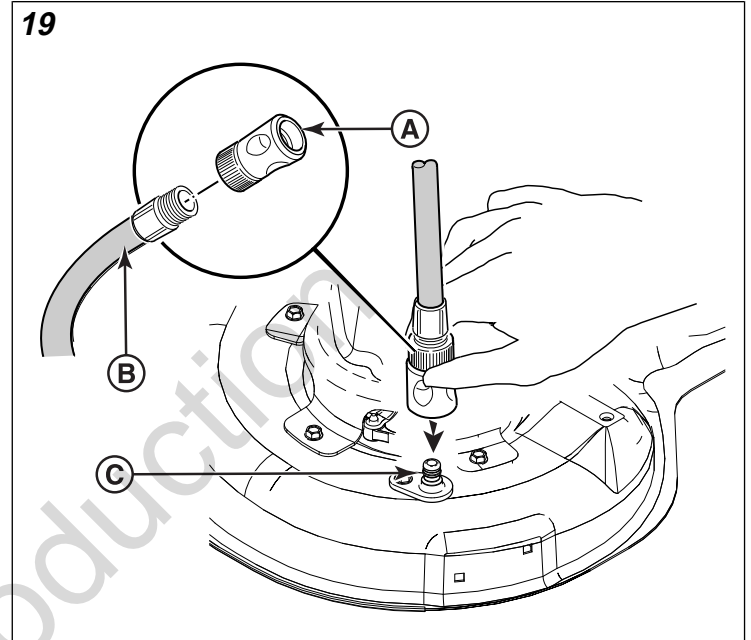

Storage

! WARNING 

Never store the unit (with fuel) in an enclosed, unventilated structure. Fuel vapors can travel to an ignition source (such as a furnace, water heater, etc.) and cause an explosion.

- Store away from furnaces, stoves, water heaters, or other appliances that have pilot lights or other ignition sources because they can ignite fuel vapors.

Equipment

Disengage the Power Take-Off (PTO), set the parking brake, and remove the starter insert.

Allow the machine to cool.

Battery life will be increased if it is removed. Put in a cool, dry place and keep fully charged during storage. If the battery is left in the unit, disconnect the negative cable.

Fuel System

Fuel can become stale when kept in a storage container for more than 30 days. Each time you fill the container with fuel, add STA-BIL 360[®] PROTECTION™ to the fuel as specified by the manufacturer's instructions. This keeps fuel fresh and decreases fuel-related problems or contamination in the fuel system.

It is not necessary to drain fuel from the engine when STABIL 360[®] PROTECTION™ is added as instructed. Before storage, turn the engine ON for 2 minutes to move the fuel and stabilizer through the fuel system.

Engine Oil

While the engine is still warm, change the engine oil.

Before starting the machine after it has been stored:

- Check all fluid levels. Check all maintenance items.
- Perform all recommended checks and procedures found in this manual.
- Allow the engine to warm up for several minutes before use.

Not for
Reproduction

Troubleshooting

Troubleshooting the Rider

PROBLEM	LOOK FOR	REMEDY
Engine will not turnover or start.	Brake pedal not depressed.	Fully depress brake pedal.
	Out of fuel.	If engine is hot, allow engine to cool, then refill the fuel tank.
	PTO switch is in ON position.	Place in OFF position.
	Cruise control engaged.	Move knob to NEUTRAL/OFF position.
	Engine flooded.	Disengage the choke.
	Battery terminals require cleaning.	Refer to <i>Clean the Battery and Cables</i> .
	Battery discharged or dead.	Charge or replace battery.
	Wiring loose or broken.	Visually check wiring. If wires are frayed or broken, see authorized dealer.
Engine starts hard or runs poorly.	Fuel mixture too rich.	Clean air filter.
Engine knocks.	Low oil level.	Check/add oil as required.
	Using wrong grade of oil.	Refer to the <i>Check and Add Engine Oil</i> section.
Excessive oil consumption.	Using wrong grade of oil.	Refer to the <i>Check and Add Engine Oil</i> section.
	Too much oil in crankcase.	Drain excess oil.
Engine exhaust is black.	Dirty air filter.	Refer to the <i>Service the Air Filter</i> section.
	Choke closed.	Open choke.
Engine runs, but rider will not drive.	Ground speed control pedals not depressed.	Depress pedals.
	Transmission release lever in PUSH position.	Move into DRIVE position.
	Parking brake is engaged.	Disengage parking brake.
Rider steers hard or handles poorly.	Improper tire inflation.	Refer to the <i>Check Tire Pressure</i> section.

Note: For all other problems, contact an Authorized Service Dealer.

Troubleshooting the Mower

PROBLEM	LOOK FOR	REMEDY
Mower cut is uneven.	Rider tires not properly inflated.	Refer to the <i>Check Tire Pressure</i> section.
Mower cut is looks rough.	Engine speed too slow.	Set to FAST throttle.
	Ground speed too fast.	Slow down.
Engine stalls easily with mower engaged.	Engine speed too slow.	Set to FAST throttle.
	Ground speed too fast.	Slow down.
	Dirty or clogged air cleaner.	Refer to the <i>Service Air Filter</i> section.
	Height-of-Cut set too low.	Cut tall grass at maximum Height-of-Cut during first pass.
	Engine not up to operating temperature.	Run engine for several minutes to warm up.
	Starting mower in tall grass.	Start the mower in a cleared area.
Engines runs and rider drives, but mower will not cut.	PTO not engaged.	Engage PTO.

Note: For all other problems, contact an Authorized Dealer.

Specifications

Specifications Chart	
Displacement	44.18 cu in (724 cc)
Alternator, Regulated	9 amp
Battery	12 V, 230 CCA
Oil Capacity	64 oz (1,9 L)
Spark Plug Gap	.030 in (.76 mm)
Spark Plug Torque	180 in-lbs (20Nm)

Specifications Chart	
Transmission Type	Tuff Torq® Hydrostatic K46
Hydraulic Fluid	10W-30 Premium Engine Oil
Fuel Tank Capacity	3.5 gal (13,2 L)
Front Tire Pressure	12 - 14 PSI (0,82 - 0,96 bar)
Rear Tire Pressure	10 PSI (.68 bar)

Power Ratings

The gross power rating for individual gasoline engine models is labeled in accordance with SAE (Society of Automotive Engineers) code J1940 Small Engine Power & Torque Rating Procedure, and is rated in accordance with SAE J1995. Torque values are derived at 2600 RPM for those engines with “rpm” called out on the label and 3060 RPM for all others; horsepower values are derived at 3600 RPM. The gross power curves can be viewed at www.BRIGGSandSTRATTON.COM. Net power values are taken with exhaust and air cleaner installed whereas gross power values are collected without these attachments. Actual gross engine power will be higher than net engine power and is affected by, among other things, ambient operating conditions and engine-to-engine variability. Given the wide array of products on which engines are placed, the gasoline engine may not develop the rated gross power when used in a given piece of power equipment. This difference is due to a variety of factors including, but not limited to, the variety of engine components (air cleaner, exhaust, charging, cooling, carburetor, fuel pump, etc.), application limitations, ambient operating conditions (temperature, humidity, altitude), and engine-to-engine variability. Due to manufacturing and capacity limitations, Briggs & Stratton may substitute an engine of higher rated power for this engine.

Parts and Accessories

Contact an authorized dealer.

Not for
Reproduction

Índice de contenidos:

Información general.....	2
European Office Contact Information.....	2
Propuesta 65 de California.....	2
Seguridad del operador.....	2
Características y controles.....	5
Operación.....	7
Mantenimiento.....	15
Almacenamiento.....	20
Solución de problemas.....	21
Especificaciones.....	22

Información general

Para obtener información adicional, consulte la *Guía de contacto del cliente* y *Instrucciones de montaje* incluidas con la unidad.

Las ilustraciones que aparecen en este documento son representativas. Su unidad puede diferir de las imágenes que se muestran. *IZQUIERDA* y *DERECHA* se referencian a partir de la posición de funcionamiento.

El empleo de las palabras "Importante" y "Nota" en el texto indica aclaraciones, excepciones o alternativas a los procedimientos proporcionados.

Todas las traducciones de este documento se derivan del archivo fuente original en inglés.



Todos los envases, el aceite usado y las baterías deben reciclarse de acuerdo con las regulaciones gubernamentales aplicables.

Información de contacto de la oficina europea

Si tiene preguntas sobre las emisiones europeas, póngase en contacto con nuestra oficina europea en:
Max-Born-Straße 2, 68519 Viernheim, Germany.

Propuesta 65 de California



ADVERTENCIA

Este producto puede exponerlo a sustancias químicas entre las que se incluyen emisiones de escape de motor de gasolina, reconocidas por el Estado de California como causantes de cáncer; y monóxido de carbono, reconocido por el Estado de California como causante de defectos de nacimiento u otros problemas reproductivos. Para obtener más información, visite www.P65Warnings.ca.gov.

Seguridad del operador

Conserve estas instrucciones para futuras consultas. Este manual contiene información sobre seguridad para hacer que tome consciencia de los peligros y riesgos asociados con el producto y cómo evitarlos. También contiene instrucciones importantes que deben seguirse durante la configuración inicial, la operación y el mantenimiento del producto.

Este producto está diseñado y destinado al corte de césped con buen mantenimiento y no está destinado a ningún otro propósito.

Es importante que lea y comprenda estas instrucciones antes de intentar arrancar u operar este equipo.

Familiarícese completamente con los controles y el uso correcto del producto.

Aprenda cómo detener la unidad y desactivar los controles rápidamente.

Guía de identificación de pendientes

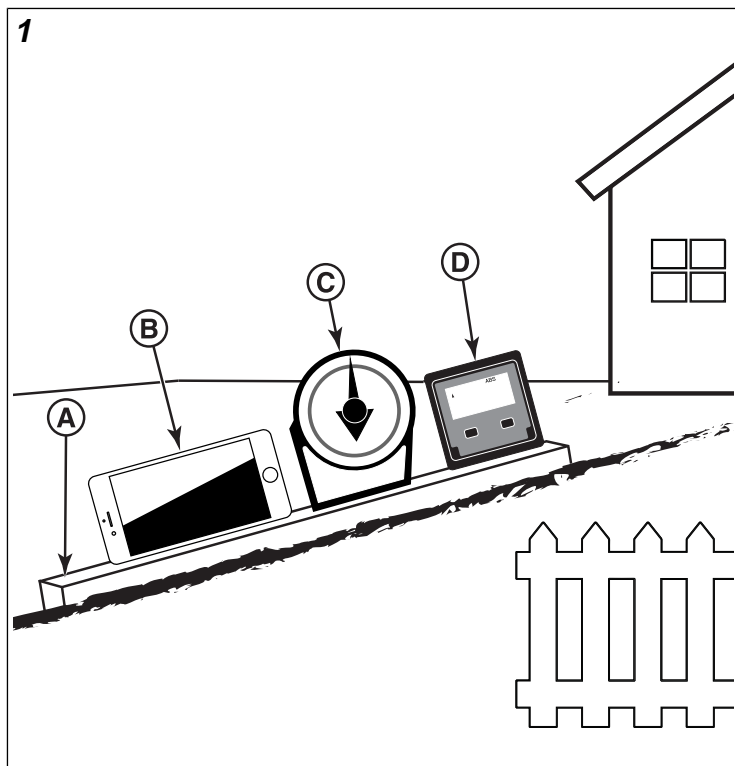

Cómo medir la pendiente de una superficie del césped con un teléfono inteligente o una herramienta de medición de ángulos:

ADVERTENCIA

No opere la máquina en pendientes de más de 10 grados.

1. Use un borde recto de al menos, dos (2) pies de largo (A, Figura 1). Una pieza de metal recta de 2 x 4 pies funciona bien.
2. Herramientas de medición de ángulos.
 - a. **Utilice su teléfono inteligente:** Muchos teléfonos inteligentes (B, Figura 1) cuentan con un inclinómetro (medidor de ángulos) ubicado debajo de la aplicación de compás. O busque en una tienda de aplicaciones una aplicación de inclinómetro.
 - b. **Utilice las herramientas de medición de ángulos:** Las herramientas de medición de ángulos (C y D, Figura 1) están disponibles en las ferreterías locales o en Internet (también se denominan inclinómetro, transportador, medidor de ángulos o calibrador de ángulos). Aquellas con dial (C) o digitales (D) funcionan, otras pueden no funcionar. Siga las instrucciones de la herramienta de medición de ángulos.
3. Coloque el borde recto de 2 pies de largo en la parte más inclinada de la pendiente del césped. Coloque la placa hacia arriba y hacia abajo de la pendiente.

4. Coloque el teléfono inteligente o la herramienta de medición de ángulos en el borde recto y lea el ángulo en grados. Esta es la pendiente del césped.

Nota: Se incluye una guía de identificación de pendientes con calibradores de papel en el paquete de la documentación del producto y también se puede descargar desde el sitio web del fabricante.

Símbolos de seguridad y significados

Símbolo	Significado	Símbolo	Significado
	Información de seguridad sobre los riesgos que pueden provocar lesiones físicas.		Lea y entienda el Manual del operador antes de operar o reparar la unidad.
	Quite la llave antes de realizar el servicio. Lea el Manual del operador antes de realizar el servicio.		Parar
	Peligro de incendio		Peligro de explosión
	Peligro de descarga		Peligro de emisión de vapores tóxicos
	Piezas móviles		Use protección para los ojos
	Sustancia química peligrosa		Peligro de superficie caliente
	Peligro de amputación		Peligro de objetos arrojados
	Mantenga una distancia segura		Mantenga a los niños alejados

Símbolo	Significado	Símbolo	Significado
	Peligro de vuelco		Peligro de amputación

Significado del símbolo de seguridad y las palabras de señalización

El símbolo de alerta de seguridad identifica la información de seguridad sobre los riesgos que pueden provocar lesiones físicas. Se utiliza una palabra de señalización (**PELIGRO**, **ADVERTENCIA** o **PRECAUCIÓN**) junto con el símbolo de alerta para indicar la probabilidad de una lesión y su potencial gravedad. Además, se puede usar un símbolo de peligro para representar el tipo de riesgo.

PELIGRO indica un riesgo que, de no evitarse, **provocará** lesiones graves o la muerte.

ADVERTENCIA indica un riesgo que, de no evitarse, **podría** causar lesiones graves o la muerte.

PRECAUCIÓN indica un riesgo que, de no evitarse, **podría** causar lesiones moderadas o menores.

AVISO indica una acción que podría provocar daños en el producto.

Calcomanías de seguridad

Antes de usar la máquina, lea las calcomanías de seguridad. Compare la figura 2 con la tabla a continuación. Las advertencias y precauciones son para su seguridad. Para evitar lesiones físicas o daños en la máquina, lea atentamente y siga todas las indicadores de las calcomanías de seguridad.

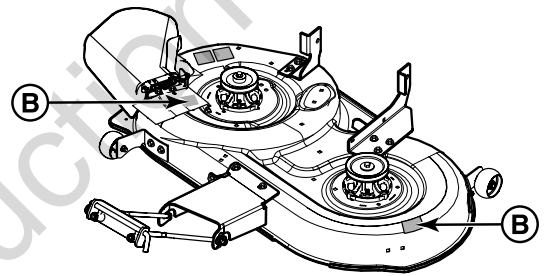
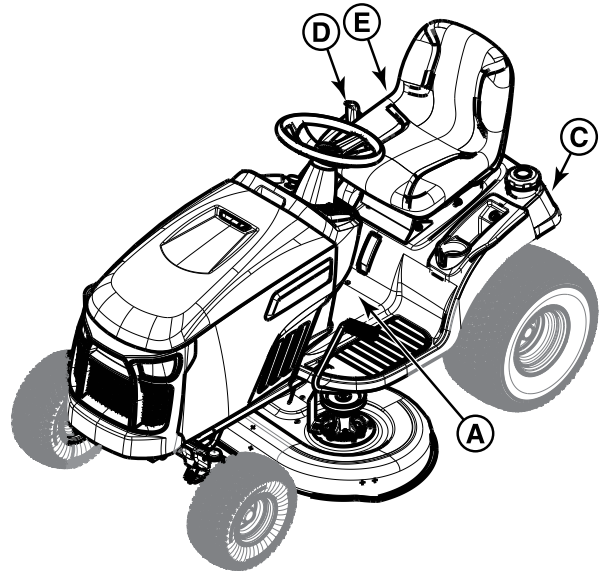

Importante: Si alguna de las calcomanías de seguridad se daña o se gasta y no se puede leer, ordene calcomanías nuevas a su distribuidor local.

2

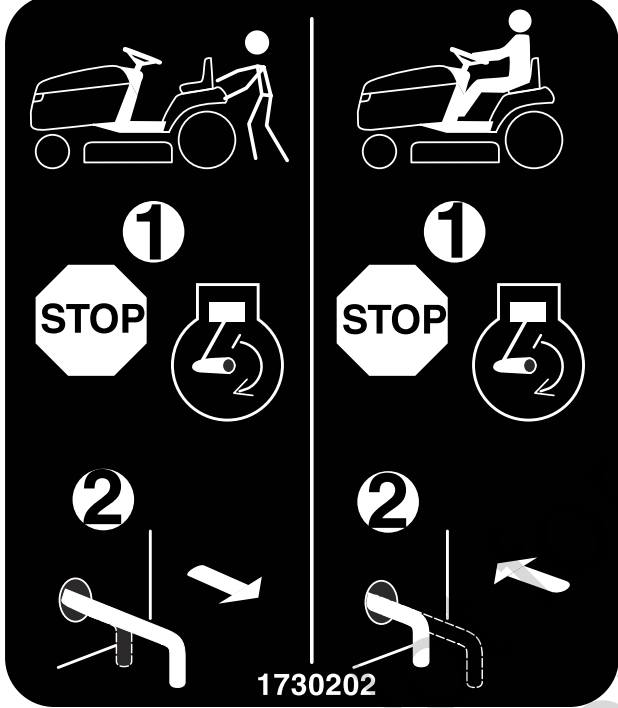

A

⚠ DANGER		
<p>Amputation hazard Rotating blades cut off arms and legs.</p> <ul style="list-style-type: none"> Stop the mower when children or others are near. Do not carry riders (especially children) even with the blades off. They may fall off or return for another ride when you are not expecting it. Look down and behind before and while backing. 	<p>Loss of control and roll-over hazard Operating on slopes can be hazardous and cause loss of control and roll-overs.</p> <ul style="list-style-type: none"> Avoid sudden turns or rapid speed changes. Reduce speed and use extreme caution on slopes. Go up and down slopes, NOT across. Do not operate on slopes over 10 degrees. If machine stops while going uphill, stop the blades and back down slowly. 	<p>Water, retaining walls and drop-off hazards Wheels dropping over edges may result in serious injury, death or drowning.</p> <ul style="list-style-type: none"> Do NOT operate near water, retaining walls or drop-offs. Give yourself a minimum of two mower widths of clearance around these hazards.
⚠ WARNING		
<p>Avoid serious injury or death Read the operator's manual before using this product.</p> <ul style="list-style-type: none"> Do NOT operate this machine unless you are trained. Know the location and function of all controls. Keep safety devices (guards, shields, switches, etc.) in place and working. Remove objects that could be thrown by the blade. Be sure blade(s) and engine are stopped before placing hands or feet near blade(s). When leaving machine, shut off, remove key, and set parking brake. 	<p>Fire hazard Gasoline is flammable. Yard debris is combustible.</p> <ul style="list-style-type: none"> Allow engine to cool for at least 3 minutes before refueling. Keep unit cleaned of debris. This equipment may create sparks that can start fires around dry vegetation. A spark arrester may be required. Contact local fire agencies for regulations relating to fire prevention requirements. 	

B	<div style="background-color: red; color: white; padding: 5px; text-align: center;">⚠ DANGER</div> <p>Amputation and thrown objects hazard</p> <ul style="list-style-type: none"> • Keep hands and feet away from deck. • Do not operate mower unless discharge chute or entire grass catcher is in its proper place.  <p style="text-align: right; font-size: small;">7101665</p>
C	 <p style="text-align: center; font-weight: bold;">1730202</p>
D	
E	

Mensajes de seguridad



Lea, comprenda y siga todas las instrucciones y advertencias en el manual del operador y en la máquina, el motor y los aditamentos antes de operar esta máquina. El incumplimiento de las instrucciones de seguridad incluidas en este manual y en el equipo podría resultar en la muerte o lesiones graves.

- Solo permita que operadores responsables, capacitados, familiarizados con las instrucciones y físicamente aptos operen la máquina.
- No opere la unidad si está bajo los efectos del alcohol o las drogas.
- Use gafas de seguridad y calzado cerrado.
- No coloque las manos o los pies cerca de piezas giratorias o debajo de la máquina. Manténgase lejos de la abertura de descarga en todo momento.
- Mantenga la máquina en buenas condiciones de funcionamiento. Cambie piezas desgastadas o dañadas.
- Tenga cuidado al realizar el mantenimiento de las cuchillas. Envuelva las cuchillas y use guantes. Reemplace las cuchillas dañadas. No repare ni altere las cuchillas.
- Use las rampas de ancho completo para cargar y descargar una máquina para el transporte.
- Ver el aditamento o accesorio para conocer los pesos o contrapesos adecuados de las ruedas.
- Para ayudar a evitar incendios, mantenga la máquina libre de acumulación de césped, hojas u otros residuos; limpie los derrames de aceite o combustible y elimine cualquier residuo mojado con combustible y deje que la máquina se enfríe antes de su almacenamiento.



Los motores emiten monóxido de carbono, un gas venenoso, incoloro e inodoro. La inhalación de monóxido de carbono puede provocar dolor de cabeza, fatiga, mareos, vómitos, confusión, convulsiones, náuseas, desmayos o incluso la muerte.

- Opere el equipo ÚNICAMENTE al aire libre.
- Evite que los gases de escape entren en un espacio cerrado a través de las ventanas, puertas, tomas de aire de ventilación u otras aberturas.

Características y controles



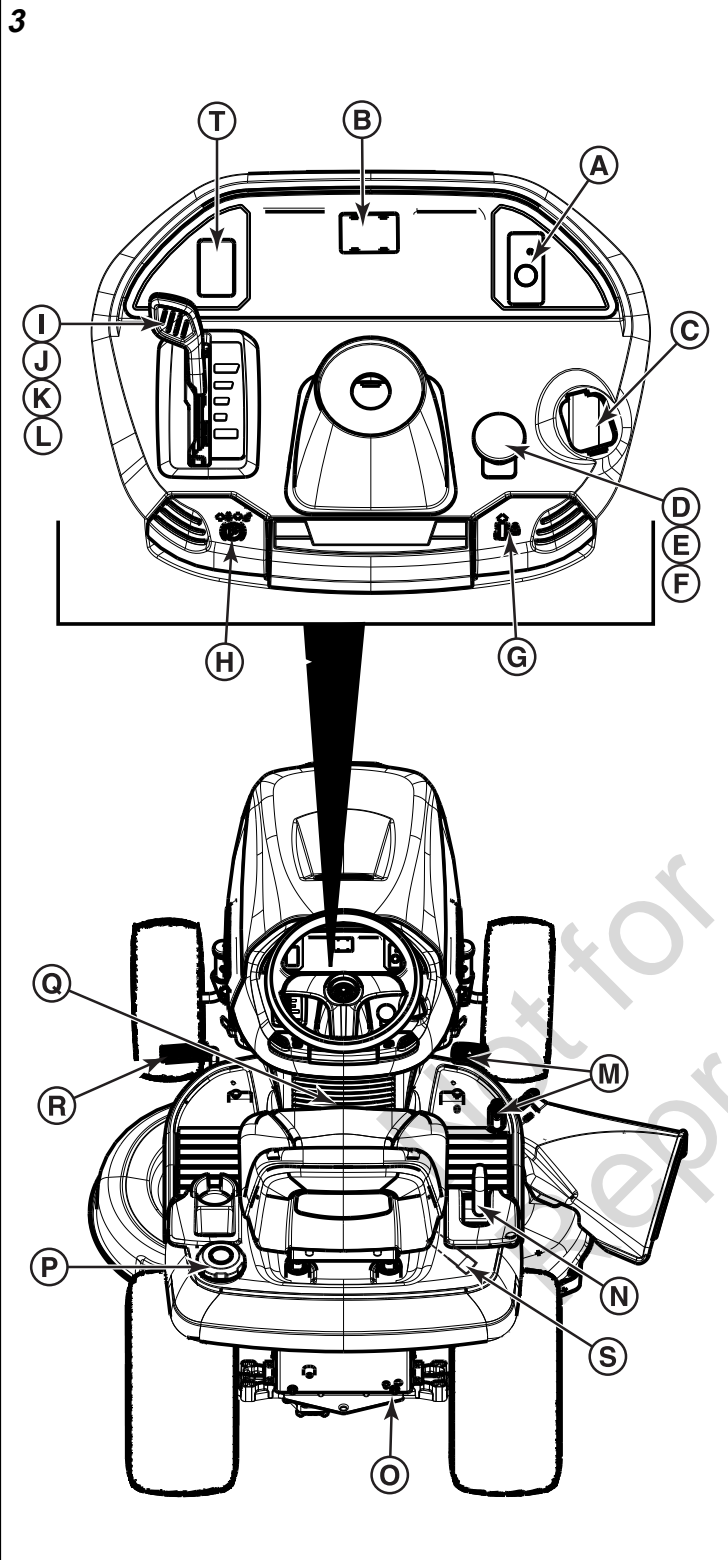





Haga coincidir las letras en la Figura 3 con las características y los controles que coinciden con su máquina que aparecen en la tabla adjunta.

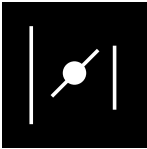
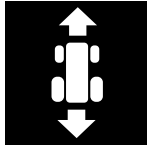

Símbolos de control y significado

A		Opción de corte de césped marcha atrás
---	--	--

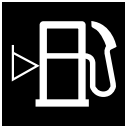
B		Contador horario (si está equipado)
C		Interruptor de ignición
		APAGADO
		MARCHA
		Arranque
D		Toma de fuerza Mover el interruptor hacia arriba, Activar cuchillas
E		Toma de fuerza
F		Toma de fuerza Mover el interruptor hacia abajo, Desactivar cuchillas
G		Control de crucero
H		Freno de estacionamiento
I		Control del acelerador

J		Posición LENTA del control del acelerador
K		Posición RÁPIDA del control del acelerador
L		Estrangulador
M		Pedales de velocidad de desplazamiento
N		Palanca de control de levantamiento de accesorios
O		Palanca de liberación de la transmisión
P		Tanque de combustible
Q		Indicador de nivel de combustible
R		Pedal de freno
S		Palanca de ajuste del asiento

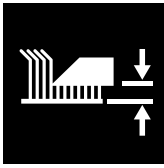
T		Interruptor de altura de corte
---	--	--------------------------------

Operación

Área de funcionamiento

1. Familiarícese con la zona en la que se va a operar el cortacésped estilo tractor. .
2. Asegúrese de que el área esté libre de residuos u objetos que pudieran ser levantados por las cuchillas y arrojados.



PELIGRO
Esta máquina es capaz de arrojar objetos que podrían lesionar a los transeúntes o causar daños a edificios.

- No opere la máquina sin que la totalidad del recogedor de césped, el conducto de descarga u otros dispositivos de seguridad estén colocados y en su debido funcionamiento. Verifique con frecuencia en busca de signos de desgaste o deterioro y realice reemplazos según sea necesario.
 - Elimine del área de funcionamiento cualquier objeto que pudiera ser arrojado o interferir en el funcionamiento de la máquina.
3. Mueva el cortacésped tipo tractor, antes de encender el motor.



ADVERTENCIA
Los motores emiten monóxido de carbono, un gas venenoso, incoloro e inodoro. Respirar monóxido de carbono puede causar náuseas, desmayos, o incluso la muerte.

4. Tenga en cuenta todas las pendientes y puntos de descenso.



El funcionamiento en pendientes, cerca del agua o puntos de descenso puede causar pérdida del control y vuelco.

- Corte el césped en pendientes hacia arriba y hacia abajo y no hacia los costados.
 - Reduzca la velocidad y tenga cuidado en las pendientes.
 - No opere la unidad sobre pendientes de más de 10 grados, lo que equivale a 1 m (3,5 pies) de elevación por 6 m (20 pies) de longitud.
 - Manténgase a una distancia mínima equivalente al ancho de dos cortacéspedes del agua, paredes de retención o puntos de descenso.
 - Evitar cortar césped húmedo.
 - No opere la máquina en ninguna condición en donde dude de la tracción, la dirección o la estabilidad. Los neumáticos podrían deslizarse incluso si se detienen las ruedas.
 - Evite arrancar y detenerse en pendientes.
 - Evite realizar cambios repentinos en la velocidad o en la dirección.
 - Realice los giros de forma lenta y gradual.
 - Sea cuidadoso al operar la máquina con un recogedor de césped u otros aditamentos. Pueden afectar la estabilidad de la máquina.
 - Siga las recomendaciones del fabricante en cuanto a los límites de peso para equipos remolcados y remolque en pendientes (consulte *Equipos remolcados*).
5. Asegúrese de que el área operativa esté alejada de otras personas, especialmente de los niños.



Este cortacésped tipo tractor es capaz de amputar manos y pies.

- Detenga el cortacésped cuando haya niños u otras personas cerca.
- Mantenga a los niños fuera del área de funcionamiento y bajo la vigilancia atenta de otro adulto responsable.
- Nunca lleve pasajeros, especialmente niños, incluso con las cuchillas detenidas. Pueden caerse y resultar heridos de gravedad o interferir con la operación segura de la máquina. Los niños que han montado en un cortacésped en el pasado pueden aparecer repentinamente en la zona en la que está cortando el césped para que los lleve y pueden caerse o ser atropellados por la máquina.
- Tenga cuidado al acercarse a esquinas ciegas, arbustos, árboles u otros objetos que puedan dificultar la visión.

Pruebas del sistema de interbloqueo de seguridad

Esta máquina está equipada con un sistema de interbloqueo de seguridad. No intente modificar ni forzar los interruptores o dispositivos.



Si la máquina no pasa una prueba de seguridad, no la ponga en funcionamiento. Consulte con un distribuidor autorizado.

Prueba 1: El motor NO debe arrancar si:

- El interruptor de toma de fuerza (Power Take-Off, PTO) está ENCENDIDO; O
- El pedal del freno NO se oprimió completamente (freno de estacionamiento DESACTIVADO).

Prueba 2: El motor DEBERÍA girar y arrancar si:

- El operador está en su asiento,
- El interruptor de PTO está APAGADO; Y
- El pedal de freno está completamente oprimido (freno de estacionamiento ENCENDIDO).

Prueba 3: El motor debe APAGARSE si:

- El operador se levanta del asiento.

Prueba 4: Verifique el tiempo de detención de la cuchilla del cortacésped

Las cuchillas y la correa de transmisión del cortacésped deben detenerse por completo dentro de cinco segundos después de apagar el interruptor de toma de fuerza (PTO). Si la correa de transmisión del cortacésped no se detiene dentro de cinco segundos, consulte con un distribuidor autorizado.

Prueba 5: Verifique la opción de corte de césped marcha atrás (Reverse Mowing Option, RMO)

- El motor debe apagarse si se intenta el desplazamiento marcha atrás cuando la toma de fuerza (PTO) está ENCENDIDA y la opción de corte de césped marcha atrás (RMO) está activada.
- La luz de opción de corte de césped marcha atrás (RMO) se debe iluminar cuando se active la opción RMO.



Cortar el césped marcha atrás puede ser peligroso para los transeúntes. Pueden ocurrir accidentes graves si el operador no está atento ante la presencia de niños. Nunca active la opción de corte de césped marcha atrás (RMO) si hay niños presentes. Los niños suelen sentirse atraídos por la máquina y por la actividad del cortacésped.

Motor

Revisión del motor y agregado de aceite

Use aceite certificado con la Garantía Briggs & Stratton para obtener el mejor rendimiento. Otros aceites detergentes de alta calidad son aceptables si están clasificados para servicio SF, SG, SH, SJ o superior. No use aditivos especiales.

Las temperaturas exteriores determinarán la viscosidad adecuada del aceite para el motor. Use la tabla para seleccionar la mejor viscosidad para el margen de temperatura exterior que se espera.

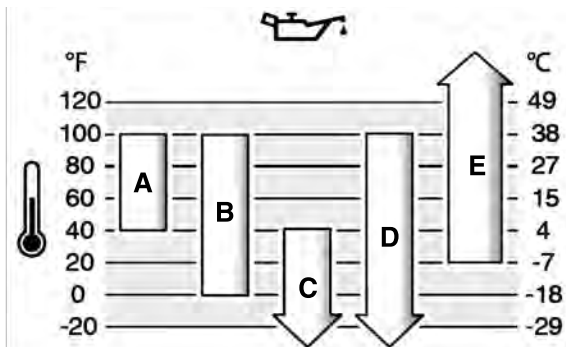

A	SAE 30 - El uso de SAE 30 a temperaturas inferiores a 40 °F (4 °C) provocará dificultades de arranque.
B	10W-30 - El uso de 10W-30 a temperaturas mayores a 80 °F (27 °C) puede provocar un aumento en el consumo de aceite. Revise el nivel de aceite con mayor frecuencia.
C	5W-30
D	5W-30 sintético
E	Vanguard™ Sintético 15W-50

*El uso de aceite SAE 30 a temperaturas inferiores a 40 °F (4 °C) producirá dificultad de arranque.

El uso de 10W-30 a temperaturas mayores a 80 °F (27 °C) puede provocar un aumento en el consumo de aceite. Revise el nivel de aceite con mayor frecuencia.

1. Coloque el tractor en una superficie nivelada (Figura 4).

4

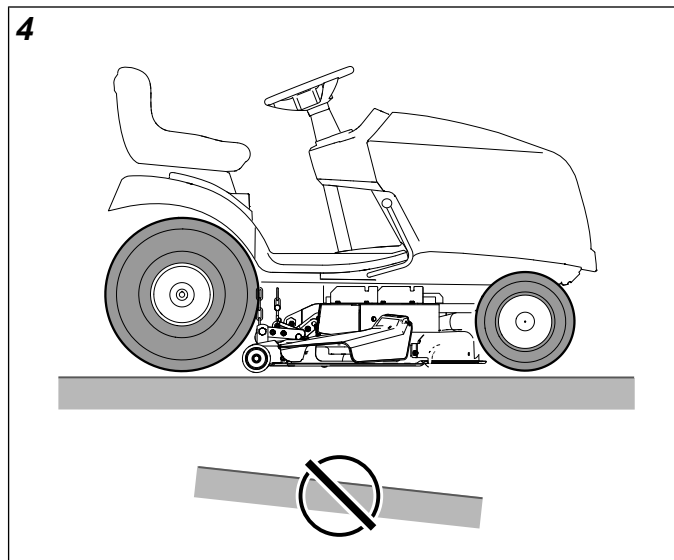

2. Detenga el motor y retire la llave.
3. Limpie el área de llenado de aceite y retire la suciedad.
4. Retire la varilla de nivel de aceite y limpie con un paño limpio.
5. Inserte completamente la varilla de nivel de aceite.
6. Retire la varilla de nivel de aceite (**A**, Figura 5) y controle el nivel de aceite. Debería estar en la marca LLENO (**B**) de la varilla de nivel de aceite.

5

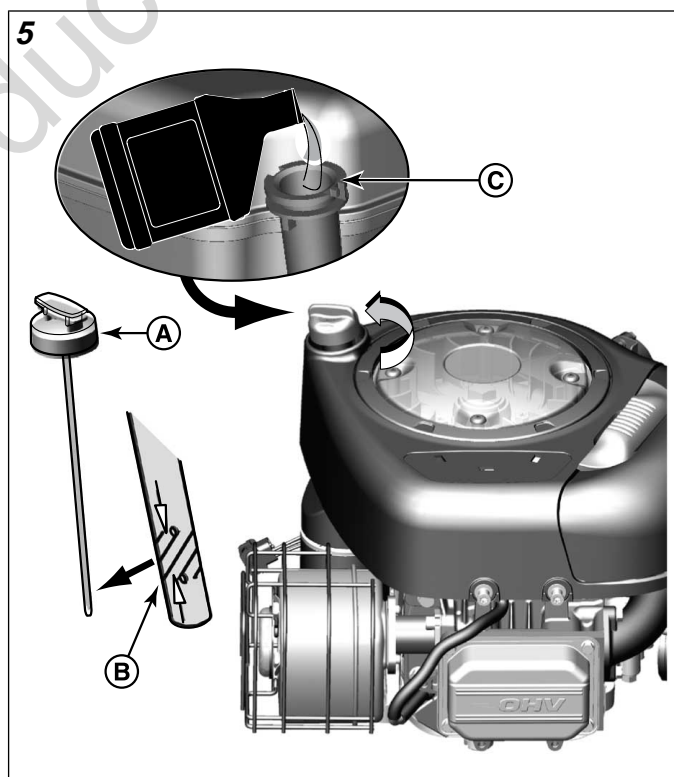

7. Si está LLENO, inserte la varilla de nivel de aceite y apriete firmemente.
8. Si está BAJO, agregue aceite lentamente en el orificio de llenado de aceite del motor (**C**). No llene en exceso.

Después de añadir aceite, espere un minuto y vuelva a comprobar el nivel de aceite.

Nota: No agregue aceite en el drenaje rápido de aceite (si está equipado).

9. Vuelva a colocar la varilla de nivel de aceite y apriétela.

Presión de aceite

Si la presión de aceite es demasiado baja, un interruptor de presión (si está equipado) detendrá el motor o activará un dispositivo de advertencia en el equipo. Si esto ocurre, detenga el motor y revise el nivel de aceite con la varilla.

Si el nivel de aceite está bajo la marca AGREGAR, agregue aceite hasta que alcance la marca LLENO. Arranque el motor y verifique que tenga la presión adecuada antes de continuar con la operación.

Si el nivel de aceite está entre las marcas AGREGAR y LLENO, no arranque el motor. Comuníquese con un distribuidor autorizado para que se corrija el problema de la presión del aceite.

Cómo agregar combustible

El combustible debe cumplir con los siguientes requisitos:

- Gasolina limpia, nueva y sin plomo.
- Debe tener un mínimo de 87 octanos/87 AKI (91 RON). Para uso en grandes alturas, consulte a continuación.
- El uso de gasolina hasta el 10 % de etanol (gasohol) es aceptable.

AVISO No utilice gasolinas no aprobadas, como la E15 y la E85. No mezcle la gasolina con aceite ni modifique el motor para usarlo con combustibles alternativos. El uso de combustibles no aprobados puede provocar daños en los componentes del motor, lo que no está cubierto por la garantía.

Para proteger el sistema de combustible de la formación de goma, mezcle el combustible con un estabilizador. Consulte Almacenamiento. No todos los combustibles son iguales. Si ocurren problemas de desempeño o en el arranque, cambie de proveedor de combustible o de marca. Este motor está certificado para funcionar con gasolina. El sistema de control de emisiones para este motor es EM (Modificaciones del motor).

Requisitos para grandes alturas:

- En alturas de más de 5000 pies (1524 metros), una gasolina con un mínimo de 85 octanos/85 AKI (89 RON) es aceptable.
- Para motores carburados, se debe realizar el ajuste de gran altura para mantener el cumplimiento con respecto a las normas de emisiones. El funcionamiento sin este ajuste genera una disminución del rendimiento, un aumento del consumo de combustible y un incremento en las emisiones. Comuníquese con un Distribuidor de Servicio Autorizado por Briggs & Stratton para obtener información sobre el ajuste de gran altura.

- No se recomienda operar el motor a alturas inferiores a los 2500 pies (762 metros) con el ajuste de gran altura.
- Para motores con inyección electrónica de combustible (EFI), no es necesario ningún ajuste de gran altura.



ADVERTENCIA

El combustible y sus vapores son extremadamente inflamables y explosivos. Siempre manipule el combustible con extremo cuidado.

Si no cumple estas instrucciones de seguridad, puede provocar un incendio o una explosión, lo que podría derivar en quemaduras graves o causar la muerte.

Cuando agregue combustible

- Apague el motor y deje que se enfríe durante, al menos, 3 minutos antes de quitar la tapa del combustible.
 - Apague cigarrillos, puros, pipas y cualquier otra fuente de ignición.
 - Llene el tanque de combustible en exteriores o en un área bien ventilada.
 - No llene excesivamente el tanque de combustible. Para permitir la expansión del combustible, no llene el tanque por arriba de la parte inferior del cuello.
 - Mantenga el combustible alejado de chispas, llamas abiertas, testigos piloto, fuentes de calor y otras fuentes de ignición.
 - Compruebe con frecuencia si existen grietas o fugas en las mangueras de combustible, el tanque, la tapa y los accesorios. Reemplace las piezas si es necesario.
 - Si se derramó combustible, espere hasta que se haya evaporado antes de arrancar el motor.
 - Use solo un recipiente para combustible aprobado.
1. Limpie la suciedad y los desechos en el área de la tapa de llenado de combustible.
 2. Retire la tapa de llenado de combustible (**A**, Figura 6). Consulte también la sección Características y controles.
 3. Llene el tanque de combustible (**B**) con combustible. Para permitir la expansión del combustible, no llene el tanque por arriba de la parte inferior del cuello (**C**).
 4. Vuelva a colocar la tapa del combustible.

6

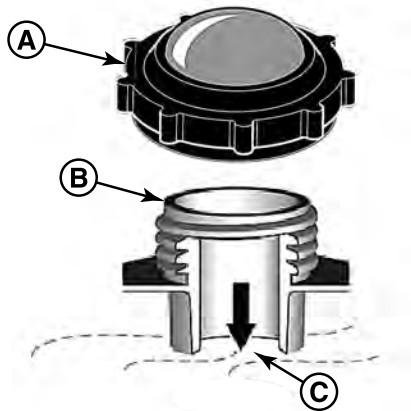

Arranque del motor



ADVERTENCIA

El combustible y sus vapores son extremadamente inflamables y explosivos.

El fuego o la explosión pueden causar quemaduras graves o la muerte.

Cuando arranque el motor

- Asegúrese de que la bujía, el silenciador, la tapa del combustible y el filtro de aire (si está equipado) estén colocados y fijos en su lugar.
- No haga girar el motor si retiró la bujía.
- Si el motor se ahoga, coloque el estrangulador (si está equipado) en la posición de ABIERTO/FUNCIONAMIENTO, coloque el acelerador (si está equipado) en la posición VELOCIDAD y arranque el motor hasta que se encienda.



ADVERTENCIA

Los motores emiten monóxido de carbono, un gas venenoso, incoloro e inodoro.

Respirar monóxido de carbono puede causar náuseas, desmayos o incluso la muerte.

El fuego o la explosión pueden causar quemaduras graves o la muerte.

- Arranque el motor y hágalo funcionar al aire libre.
- No arranque el motor ni lo opere en un área cerrada, aun cuando las puertas o las ventanas se encuentren abiertas.

1. Verificación del nivel de aceite (consulte *Revisión del motor y agregado de aceite*).
2. Asegúrese de que los controles de transmisión del equipo estén desactivados.

3. Siéntese en el asiento y LEVANTE la palanca de ajuste del asiento para bloquear el asiento en posición.
4. Accione el freno de estacionamiento. Empuje el pedal del freno, tire del control del freno de estacionamiento HACIA ARRIBA y suelte el pedal.
5. Presione el interruptor de PTO HACIA ADENTRO para desactivarlo.
6. Ajuste el control del acelerador/estrangulador en la posición ESTRANGULADOR.
7. Inserte la llave en el interruptor de ignición y gírela hasta la posición ENCENDIDO/ARRANQUE.
8. Después de que el motor arranque, mueva el control del acelerador/estrangulador a velocidad media. Para calentar el motor, hágalo funcionar durante, al menos, 30 segundos.
9. Ajuste el control del acelerador/estrangulador en la posición VELOCIDAD.

Para detener el motor en caso de emergencia, simplemente gire el interruptor de ignición a la posición DETENER. Para el apagado normal del motor, siga el procedimiento que figura en *Detención del tractor y el motor*.

Nota: Si el motor no arranca después de varios intentos, comuníquese con un distribuidor autorizado.

Detención del tractor y el motor



ADVERTENCIA

El combustible y sus vapores son extremadamente inflamables y explosivos.

El fuego o la explosión pueden causar quemaduras graves o la muerte.

- No estrangule el carburador para detener el motor.

1. Suelte los pedales de velocidad de desplazamiento (A, Figura 7) para volver a la posición NEUTRO.

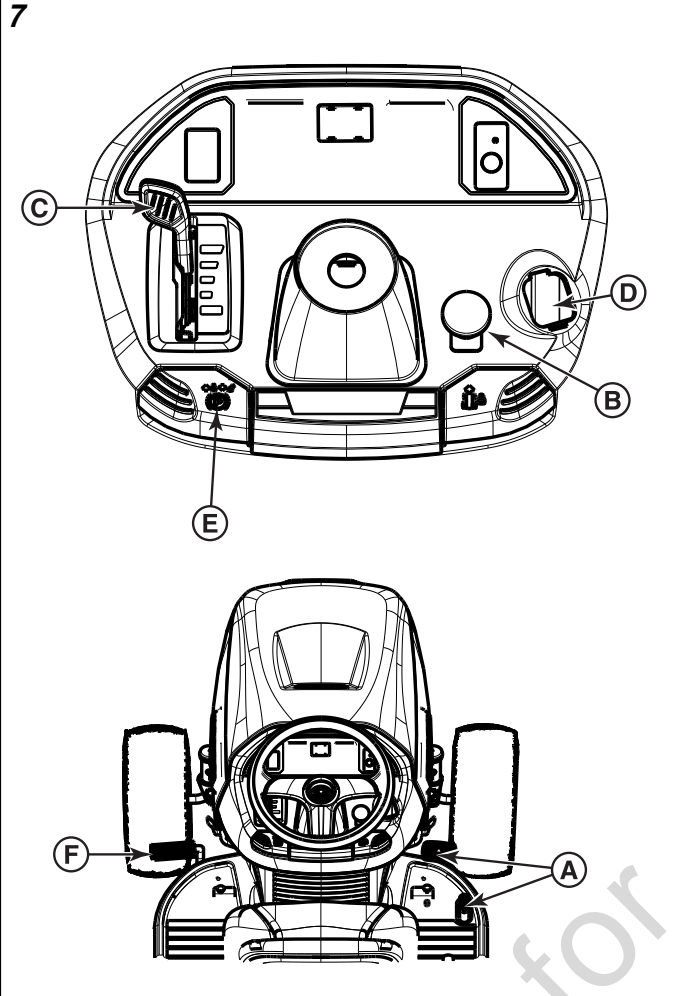

2. Mientras aún está en el césped, desactive el interruptor de toma de fuerza (B), Espere que se detengan todas las piezas móviles.
3. Mueva el control de aceleración (C) (o el control del acelerador/estrangulador) a la posición LENTO y gire la llave de ignición (D) a la posición APAGADO.
4. Retire la llave.
5. Accione el freno de estacionamiento (E). Empuje el pedal del freno (F), tire del control del freno de estacionamiento HACIA ARRIBA y suelte el pedal del freno.

Para detener el motor en caso de emergencia, simplemente gire el interruptor de ignición a la posición DETENER.

Operación del tractor

1. Siéntese en el asiento y ajústelo para que pueda alcanzar cómodamente todos los controles (consulte *Características y controles*).
2. Accione el freno de estacionamiento.
 - a. Oprima por completo el pedal del freno.
 - b. Tire del control del freno de estacionamiento HACIA ARRIBA.
 - c. Suelte el pedal del freno.

3. Asegúrese de que el interruptor de PTO esté desactivado.
4. Arranque el motor (consulte *Arranque del motor*).
5. Desactive el freno de estacionamiento.
 - a. Oprima por completo el pedal del freno.
 - b. Ejerza presión sobre el control del freno de estacionamiento HACIA ABAJO.
 - c. Suelte el pedal del freno.
6. Oprima el pedal de control de velocidad de desplazamiento hacia adelante para moverse en dicha dirección. Suelte el pedal para detenerse.

Nota: Mientras más se oprima el pedal, más rápido se desplazará el tractor.
7. Para detener el tractor, suelte los pedales de control de velocidad de desplazamiento, ponga el freno de estacionamiento y detenga el motor (consulte *Cómo detener el tractor y el motor*).

Control de crucero

Para activar:

1. Empuje el pedal de control de velocidad de desplazamiento hacia adelante (consulte *Características y controles*).
2. Tire del control de crucero hacia arriba cuando se alcance la velocidad deseada. El crucero se bloqueará en una de sus cinco posiciones de bloqueo.

Para desactivar:

1. Empuje el pedal del freno (consulte *Características y controles*). O
2. Empuje el pedal de control de velocidad de desplazamiento hacia adelante.

Corte del césped



Esta máquina es capaz de amputar manos y pies, y arrojar objetos. El incumplimiento de las siguientes instrucciones de seguridad podría resultar en la muerte o lesiones graves.

- Maneje la máquina solo durante el día o con luz artificial potente.
- Evite los agujeros, los surcos, los desniveles, las rocas u otros peligros ocultos.
El terreno desnivelado puede provocar el vuelco de la máquina o hacer que el operador pierda el equilibrio o la postura.
- No dirija la descarga de material hacia las personas. Evite descargar material contra una pared u obstrucción, ya que el material puede rebotar hacia el operador.
- Detenga las cuchillas cuando cruce sobre superficies de grava.
- No deje desatendida una máquina en ejecución. Siempre estacione sobre suelo nivelado, desactive el aditamento, accione el freno de estacionamiento, detenga el motor y retire la llave de acceso.

1. Accione el freno de estacionamiento (B, Figura 8).

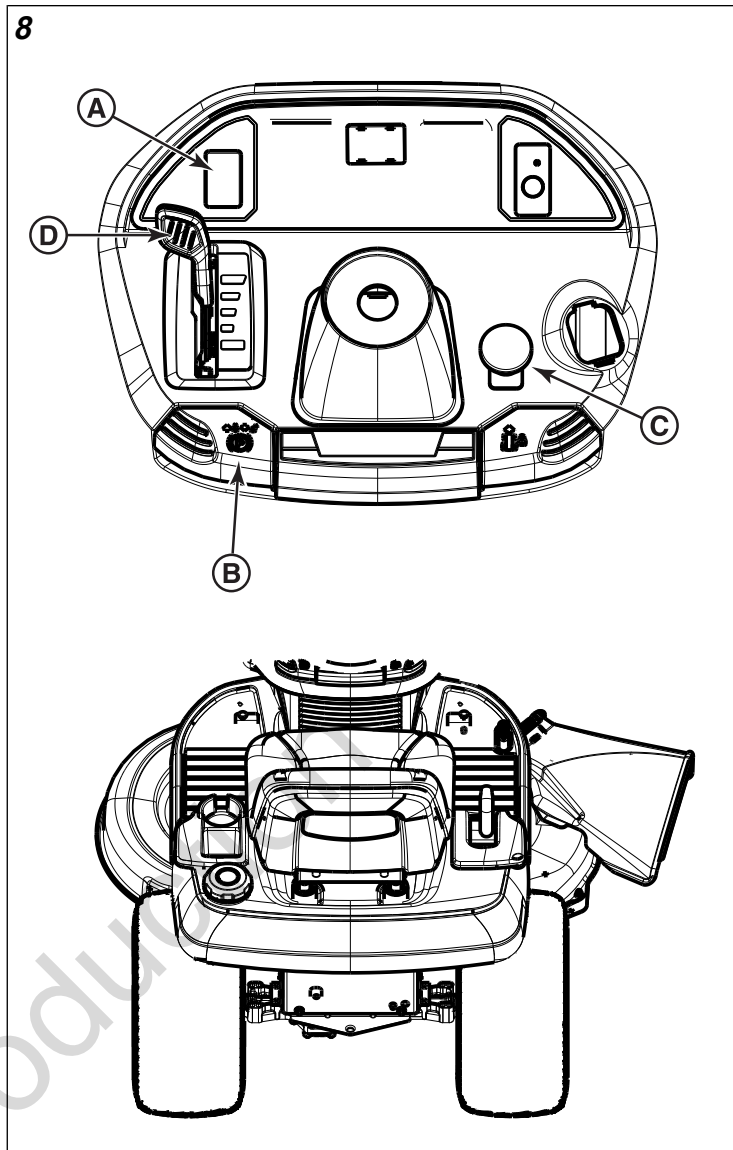

2. Asegúrese de que el interruptor de PTO (C) esté desactivado.
3. Arranque el motor (consulte *Arranque del motor*).
4. Ajuste el control del acelerador (D) a la posición RÁPIDO.
5. Active la PTO para activar las cuchillas del cortacésped.
6. Use el interruptor de altura de corte (A) para ajustar la altura de corte al nivel deseado (consulte *Ajuste de la altura de corte del cortacésped*).
7. Desactive el freno de estacionamiento y, luego, comience a cortar el césped.
8. Cuando termine de cortar el césped, apague la PTO.
9. APAGUE el motor (consulte *Detención del tractor y el motor*).

ADVERTENCIA

El motor se apagará si se oprime el pedal de velocidad de desplazamiento marcha atrás mientras la PTO esté activada y no se haya activado la opción RMO. El operador deberá siempre apagar la PTO antes de conducir por caminos, senderos o cualquier otra área que puedan usar otros vehículos. La pérdida de transmisión repentina puede crear un peligro.

Ajuste de la altura de corte del cortacésped

La palanca de elevación del cortacésped (A, Figura 9) se usa para bajar la cubierta a la posición de corte o subir la cubierta a la posición de transporte.

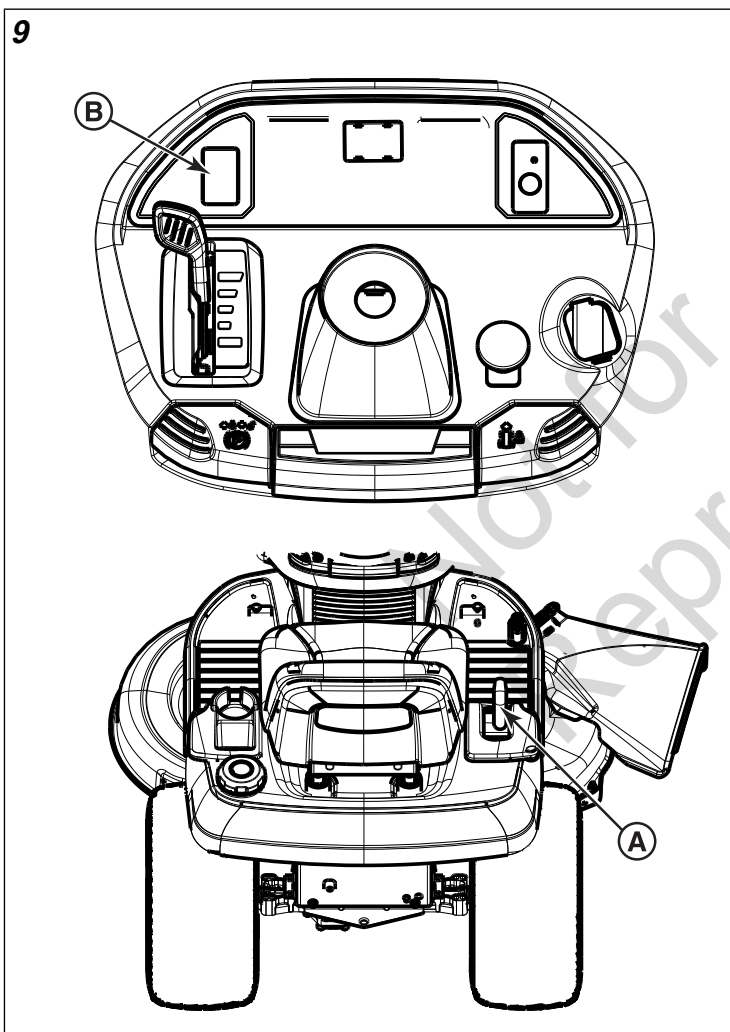

Para bajar la cubierta:

1. Tire levemente la palanca de altura del cortacésped.
2. Empújela hacia la izquierda.
3. Deslícela hacia abajo.

Para elevar la cubierta:

1. Tire de la palanca de altura del cortacésped hacia arriba.
2. Bloquéela en la muesca a la derecha.

Nota: No corte cuando esté en la posición elevada de transporte.

El interruptor eléctrico de altura de corte (B) controla la altura de corte del cortacésped. El interruptor eléctrico ajusta la altura de corte entre 3,8 y 10,2 cm.

Opción de corte de césped marcha atrás (RMO)



Cortar el césped marcha atrás puede ser peligroso para los transeúntes. Pueden ocurrir accidentes graves si el operador no está atento ante la presencia de niños. Los niños suelen sentirse atraídos por la máquina y por la actividad del cortacésped. Nunca dé por hecho que los niños vayan a permanecer en el último lugar en el que los vio.

- Mantenga a los niños fuera del área de funcionamiento y bajo la vigilancia atenta de otro adulto responsable.
- Nunca lleve pasajeros, especialmente niños, incluso con las cuchillas detenidas. Pueden caerse y resultar heridos de gravedad o interferir con la operación segura de la máquina. Los niños que han montado en un cortacésped en el pasado pueden aparecer repentinamente en la zona en la que está cortando el césped para que los lleve y pueden caerse o ser atropellados por la máquina.
- No corte el césped dando marcha atrás, a menos que sea absolutamente necesario. Siempre mire hacia abajo y hacia atrás antes y durante la marcha atrás.
- Si la máquina corta el césped marcha atrás sin tener activada la Opción de corte de césped marcha atrás, consulte con un distribuidor autorizado de inmediato.



La opción de corte de césped marcha atrás (RMO) permite que el operador corte el césped dando marcha atrás.

Para activarla:

1. Active la toma de fuerza (PTO) (B, Figura) 10).

10

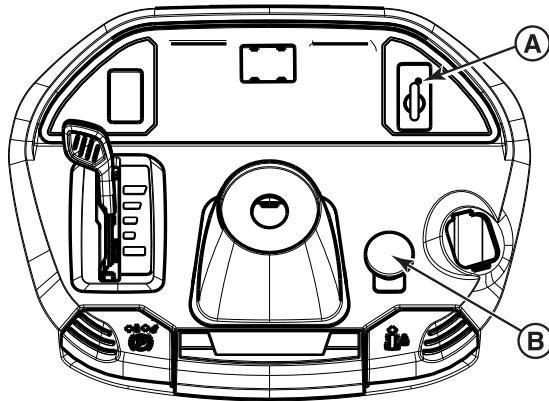

2. Gire la llave de Opción de corte de césped marcha atrás (RMO) (A) a la posición ENCENDIDO.
3. La luz LED se encenderá.
4. El operador corta el césped marcha atrás.

Nota: Se debe retirar la llave para restringir el acceso a la función de RMO.

Mantenimiento



ADVERTENCIA

Las chispas accidentales pueden provocar un incendio o una descarga eléctrica.

Una puesta en marcha involuntaria puede causar enredos, amputaciones traumáticas, o laceraciones.

Antes de hacer ajustes o reparaciones:

- Desconecte el cable de la bujía y manténgalo lejos de la bujía.
- Desconecte la batería en la terminal negativa (únicamente motores con arranque eléctrico).
- Use solamente las herramientas correctas.
- No manipule el resorte del regulador, las conexiones u otras piezas para aumentar la velocidad del motor .
- Las piezas de repuesto deben ser del mismo diseño y deben ser instaladas en la misma posición que las piezas originales. Otras piezas pueden no funcionar igual de bien, pueden dañar la unidad, y pueden causar lesiones.
- No golpee la volante con un martillo ni con un objeto pesado ya que la volante podría astillarse más adelante durante la operación.

Plan de mantenimiento

TRACTOR Y CORTACÉSPED
Cada 8 horas o diariamente
Revise el sistema de interbloqueo de seguridad

TRACTOR Y CORTACÉSPED

Limpe los desechos del tractor y la cubierta del cortacésped
Limpe los desechos del compartimiento del motor
Cada 25 horas o anualmente*
Controle la presión de los neumáticos
Controle el tiempo de detención de la cuchilla del cortacésped
Revise el tractor y el cortacésped en busca de piezas metálicas sueltas
Cada 50 horas o anualmente*
Limpe la batería y los cables
Verifique los frenos del tractor
Consulte con el distribuidor anualmente para que
Lubrique el tractor y el cortacésped
Revise las cuchillas del cortacésped**

* Lo que ocurra primero.

** Revise las cuchillas con mayor frecuencia en regiones con suelos arenosos o condiciones muy polvorientas.

MOTOR

Primeras 5 horas
Cambie de aceite del motor
Cada 8 horas o diariamente
Compruebe el nivel de aceite del motor
Cada 25 horas o anualmente*
Limpe el filtro de aire y el prefiltrador del motor**
Cada 50 horas o anualmente*
Cambie de aceite del motor
Cambie el filtro de aceite
Anualmente
Reemplace el filtro de aire
Reemplace el prefiltro
Consulte con el distribuidor anualmente para que
Inspeccione el mofle y el atrapachispas
Reemplace la bujía
Reemplace el filtro de combustible
Limpe el sistema de enfriamiento de aire del motor

* Lo que ocurra primero.

** Limpe con mayor frecuencia en condiciones polvorientas o cuando haya desechos transportados por el aire.

Controle la presión de los neumáticos

Revise en forma regular la presión de inflado de los neumáticos para una tracción adecuada y el mejor rendimiento del corte del césped. Consulte Control de la presión de los neumáticos en el *Plan de mantenimiento* y Presión de inflado de los neumáticos en la *Tabla de especificaciones*.

Nota: La presión de inflado de los neumáticos puede diferir ligeramente del “inflado máximo” que se muestra en los costados de los neumáticos.

Limpeza de la batería y los cables

ADVERTENCIA

Si va a quitar o instalar cables de la batería, desconecte PRIMERO el cable negativo y vuelva a conectarlo AL FINAL. Si no se sigue este orden, el terminal positivo puede provocar un cortocircuito con el armazón mediante una herramienta.

11

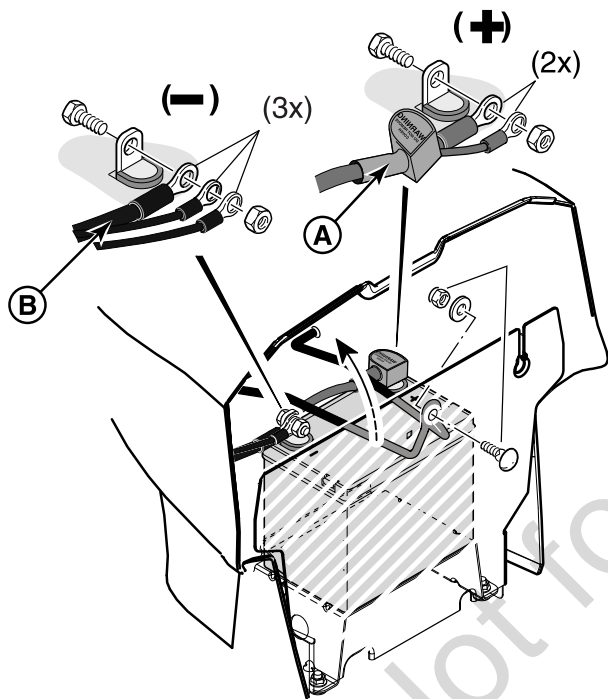

1. Desconecte los cables de la batería comenzando por el cable negativo (-).
2. Retire la correa de sujeción de la batería y la batería.
3. Limpie el compartimiento de la batería con una solución de bicarbonato de sodio y agua.
4. Limpie los terminales de la batería y los extremos de los cables con un cepillo de alambre y un limpiador de terminales hasta que brillen.
5. Vuelva a instalar la batería en su compartimiento y asegúrela con la correa de sujeción.
6. Vuelva a conectar los cables de la batería comenzando por el cable positivo (+) (A, B, Figura 11).
7. Recubra los extremos del cable y los terminales de la batería con vaselina o grasa no conductora.

Cargue la batería

ADVERTENCIA

Mantenga las llamas abiertas y las chispas lejos de la batería; los gases que emanan de ella son altamente explosivos. Ventile bien la batería cuando la esté cargando.

Una batería sin carga o demasiado débil para arrancar el motor puede deberse a un defecto en el sistema de carga o en otro componente eléctrico. Si existen dudas sobre la causa del problema, consulte con su distribuidor. Si debe cambiar la batería, siga las instrucciones de la *sección Limpieza de la batería y los cables*.

Para cargar la batería, siga las instrucciones dadas por el fabricante del cargador de baterías, así como todas las advertencias incluidas en la secciones de reglas de seguridad de este libro. Cargue completamente la batería. No la cargue a una tasa superior a 10 amperios.

Verificación del tiempo de detención de la cuchilla del cortacésped

ADVERTENCIA

Si la cuchilla del cortacésped no se detiene por completo dentro de 5 segundos, se deberá ajustar la cuchilla. No opere la máquina hasta que un distribuidor autorizado haya realizado el ajuste adecuado.

Las cuchillas y la correa de transmisión del cortacésped deben detenerse por completo dentro de cinco segundos después de apagar el interruptor de toma de fuerza (Power Take-Off, PTO). Si la correa de transmisión del cortacésped no se detiene dentro de cinco segundos, consulte con un distribuidor autorizado para su reparación.

Cambie el aceite del motor

1. Haga funcionar el motor hasta que esté caliente.
2. Coloque el tractor en una superficie nivelada (consulte la Figura 12).

12

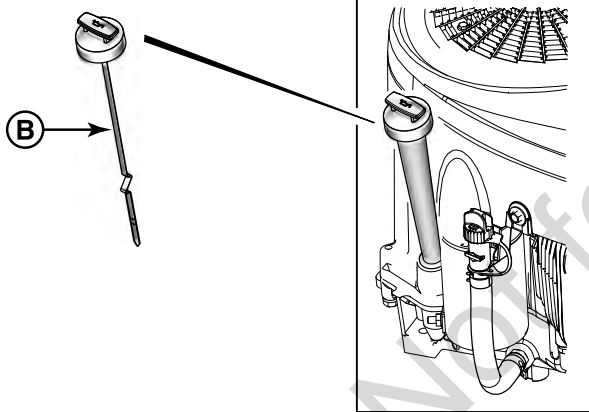
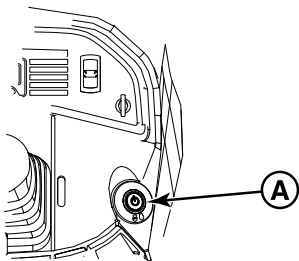
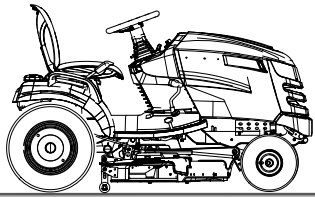

3. Detenga el motor y retire la llave de acceso (**A**, Figura 12) o la llave.
4. Limpie la suciedad de las áreas de llenado de aceite y del filtro.
5. Retire la varilla de aceite (**B**) y colóquela en un paño limpio.
6. Desconecte la manguera de drenaje de aceite (**A**, Figura 13).

13

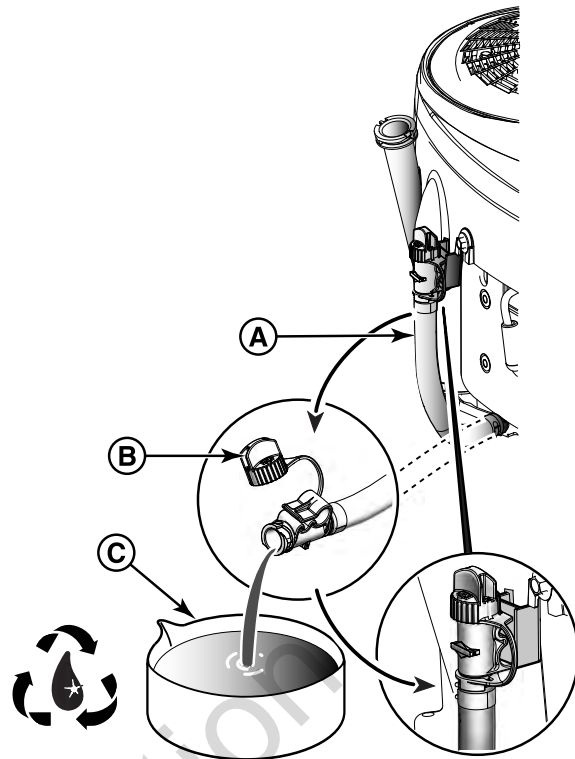

7. Retire cuidadosamente la tapa de llenado (**B**) y baje la manguera hasta un recipiente aprobado (**C**).
8. Después de que se ha vaciado el aceite, coloque bien la tapa, y luego coloque la manguera en el lado del motor.
9. Retire el filtro de aire (**B**, Figura 14) y deséchelo adecuadamente.

14

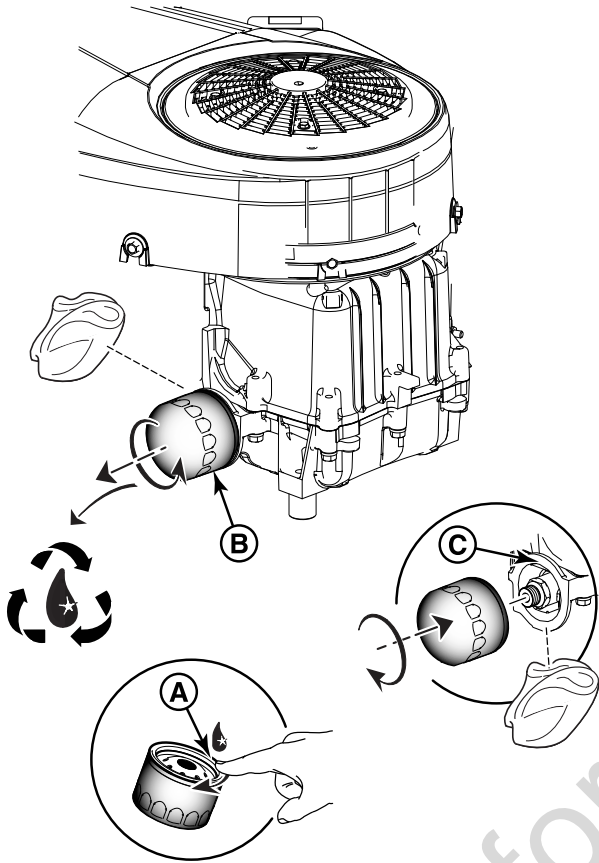

10. Lubrique levemente el empaque del filtro de aceite (A con aceite limpio y fresco.
11. Instale el filtro de aceite con la mano hasta que la junta haga contacto con el adaptador del filtro (C), luego apriételo $\frac{1}{2}$ a $\frac{3}{4}$ de vuelta.
12. Agregue aceite (consulte la sección *Revisión y adición de aceite de motor*).

Conjunto del filtro de aire (cartucho con prelimpiador)



Nunca arranque o ponga el motor en funcionamiento si se ha quitado el conjunto del filtro de aire o el filtro de aire, ya que esto causa un peligro de incendio.

AVISO

No use aire presurizado ni solventes para limpiar el filtro. El aire presurizado puede dañar el filtro y los solventes lo disuelven.

1. Afloje todos los sujetadores (A, Figura 15) y quite la cubierta (B).

15

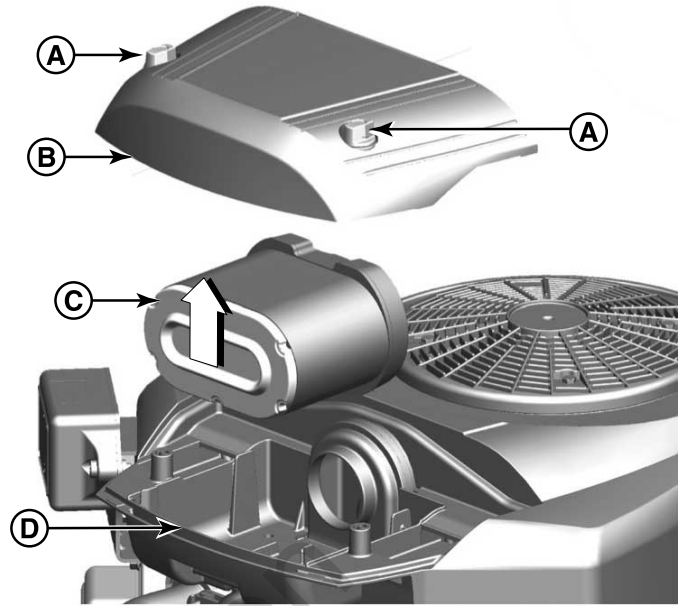

2. Remueva el conjunto del filtro de aire (C) y desmóntelo.
3. Limpie toda la suciedad posible que pueda ingresar en la boca del carburador (D).
4. Retire el prelimpiador del filtro de aire.
5. Para soltar la suciedad, golpee suavemente el filtro de aire sobre una superficie dura. Si el filtro de aire está demasiado sucio, reemplácelo por uno nuevo.
6. Lave el prefiltro con detergente líquido y agua. Luego deje que se seque completamente al aire. No aceite el prelimpiador.
7. Monte el prelimpiador seco en el filtro de aire.
8. Instale el conjunto de filtro de aire.
9. Instale la cubierta y fije los sujetadores.

Revise las bujías



Las chispas accidentales pueden provocar un incendio o una descarga eléctrica.

Una puesta en marcha involuntaria puede causar enredos, amputaciones traumáticas, o laceraciones.

Cuando haga las pruebas de chispa:

- Use un probador de bujías aprobado.
- No haga las pruebas de chispa sin la bujía en su lugar.

AVISO

Las bujías tienen distintos márgenes de calor. Es importante que se use la bujía correcta, de lo contrario, se pueden producir daños en el motor.

Limpieza de la bujía

Límpiala con un cepillo de alambre y un cuchillo resistente. NO use productos abrasivos.

Compruebe el entrehierro de la bujía

Use calibrador de espesor para bujías (A, Figura 16) para comprobar el entrehierro entre los dos electrodos. Cuando el entrehierro sea el correcto, el calibre se resistirá levemente mientras lo empuja por este.

Si es necesario, doble el electrodo curvado suavemente para ajustar el entrehierro con el calibre de bujía, sin tocar el electrodo central o la porcelana.

16

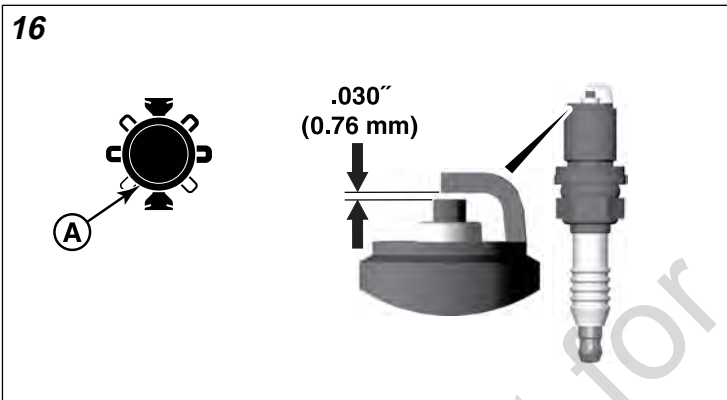

Instale la bujía

Primero apriétela con los dedos y luego hágalo con una llave, como se muestra en la Figura 17.

- 20 Nm (180 in-lb), O
- 1/2 vuelta cuando vuelva a instalar la bujía original. 1/4 de vuelta cuando instale una bujía nueva.

17

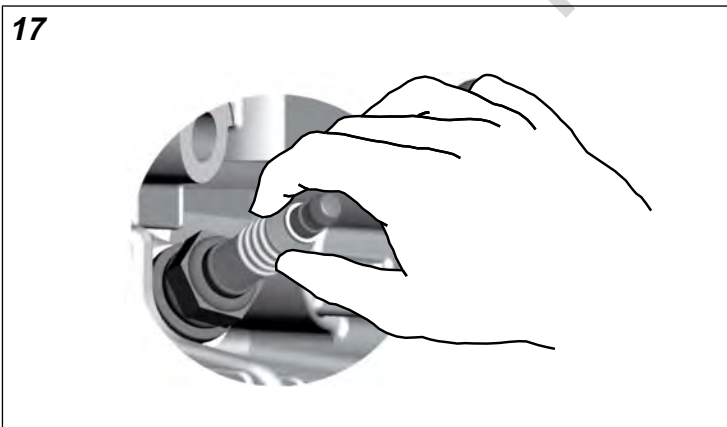

Cómo empujar el tractor manualmente

Para empujar el tractor, haga lo siguiente:

1. Desactive la toma de fuerza (Power Take-Off, PTO) (A, Figura 18).

18

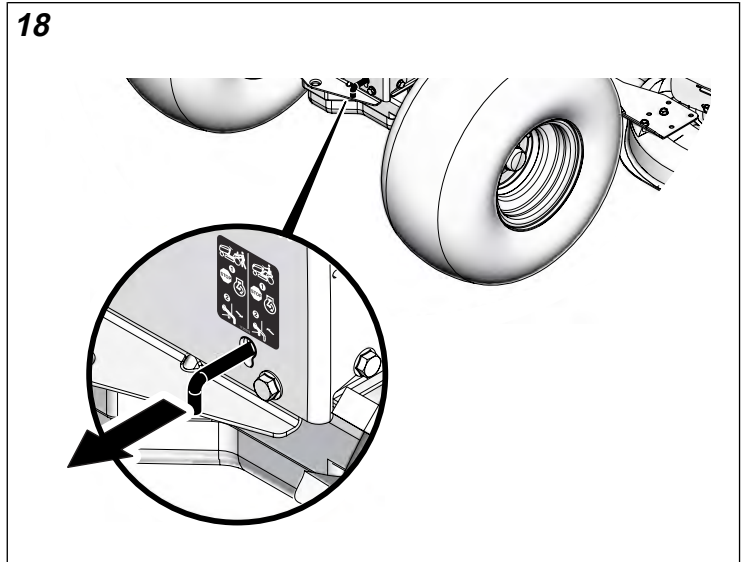

2. Apague el motor.
3. Tire de la liberación de la transmisión para trabarla en la posición de liberación.
4. Se puede empujar el tractor manualmente



ADVERTENCIA

Remolcar la unidad causará daños a la transmisión. No use otro vehículo para empujar o remolcar esta máquina. No accione la palanca de liberación de la transmisión mientras el motor esté funcionando.

Equipos remolcados

1. Remolque solamente con una máquina que tenga un enganche diseñado para remolque.
2. No conecte el equipo remolcado en un lugar que no sea el punto de enganche.
3. Siga las recomendaciones en cuanto a los límites de peso para equipos remolcados y remolque en pendientes según se indica a continuación.
 - Peso bruto (remolque y carga) de 181,5 kg (400 libras).
 - Máximo de 27,11 N-M (20 pie libras) hacia arriba o abajo en la lengua.
 - Pase de un límite de 10 grados a un límite de 5 grados en cualquier pendiente.
4. Nunca deje que niños u otras personas entren o se suban al equipo remolcado.
5. Sobre las pendientes, el peso del equipo remolcado puede causar pérdida de tracción y pérdida de control.
6. Vaya despacio y deje una distancia adicional para poder detenerse.

7. No cambie a posición neutra y deje avanzar sola la unidad bajando la pendiente.

Lave la cubierta del cortacésped (si está equipada)

Nota:

Use el puerto de lavado (C, Figura 19) para limpiar la parte de abajo de la cubierta del cortacésped.

1. Coloque la unidad en una superficie nivelada y uniforme.
2. Acople la desconexión rápida (A, Figura 19) a la manguera de jardín (B) y, luego, conéctela al puerto de lavado (C) en la cubierta del cortacésped.
3. Abra el agua.
4. Siéntese y arranque el motor.
5. Configure la altura de corte en la posición más alta.
6. Active el interruptor de la toma de fuerza (PTO) para activar las cuchillas del cortacésped. La rotación de las cuchillas y el agua que corre limpiarán la parte de abajo de la cubierta del cortacésped.
7. Desactive la toma de fuerza y detenga el motor.
8. Retire la manguera de jardín y la desconexión rápida del puerto de lavado (C).

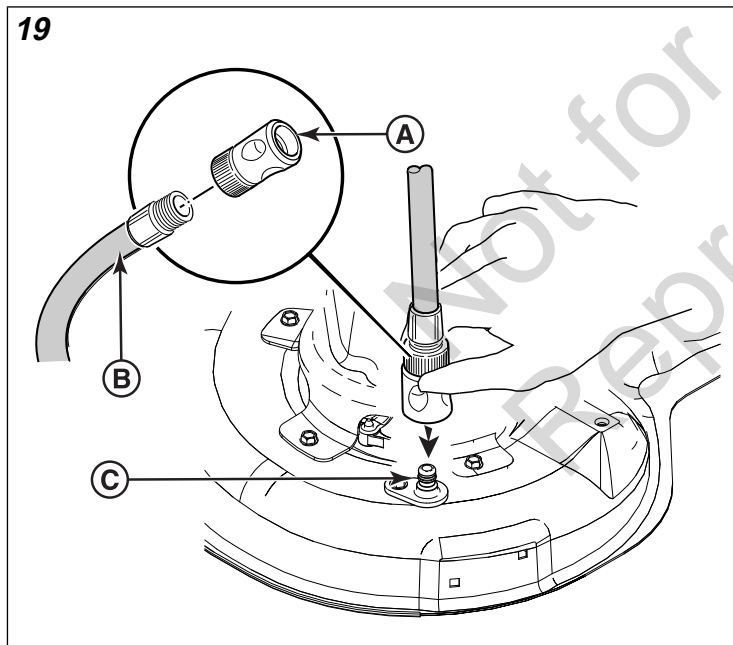

Almacenamiento



Nunca almacene la unidad (con combustible) en una estructura cerrada y sin ventilación. Los vapores del combustible pueden llegar hasta una fuente de ignición (hornos, calentadores de agua, etc.) y producir una explosión.

- Almacene lejos de hornos, estufas, calentadores de agua u otros aparatos que utilicen testigos piloto u otras fuentes de encendido ya que estos pueden encender los vapores combustibles.

Equipo

Desactive la toma de fuerza (Power Take-Off, PTO), ponga el freno de estacionamiento y quite la llave de acceso.

Deje que la máquina se enfríe.

La vida útil de la batería aumentará si se retira. Colóquela en un lugar fresco y seco y manténgala completamente cargada durante el almacenamiento. Si se deja la batería en la unidad, desconecte el cable negativo.

Almacenamiento: sistema de combustible

El combustible puede echarse a perder cuando se conserva en un contenedor de almacenamiento durante más de 30 días. Cada vez que llene el contenedor con combustible, agregue STA-BIL 360° PROTECTION™ al combustible tal como se especifica en las instrucciones del fabricante. Esto lo mantiene fresco y disminuye los problemas relacionados con el combustible o la contaminación en el sistema de combustible.

No es necesario drenar el combustible del motor cuando STA-BIL 360° PROTECTION™ se agrega según las instrucciones. Antes de su almacenamiento, ENCENDIDO el motor durante 2 minutos para que el combustible y el estabilizador recorran todo el sistema de combustible.

Aceite del motor

Con el motor aún caliente, cambie el aceite del motor.

Antes de arrancar la máquina después de su almacenamiento:

- Revise los niveles de todos los líquidos. Revise todos los elementos de mantenimiento.
- Realice todas las revisiones y procedimientos recomendados que se encuentran en este manual.
- Deje que el motor se caliente unos minutos antes de utilizarlo.

Solución de problemas

Solución de problemas del cortacésped

PROBLEMA	VERIFIQUE	SOLUCIÓN
El motor no gira ni arranca.	No se oprimió el pedal de freno.	Oprima completamente el pedal de freno.
	La máquina no tiene combustible.	Si el motor está caliente, permita que se enfríe, luego vuelva a llenar el tanque de combustible.
	El interruptor de toma de fuerza está en posición ENCENDIDO.	Colóquelo en la posición APAGADO.
	Control de cruce conectado.	Mueva la perilla hasta la posición NEUTRA/APAGADO.
	El motor está inundado.	Desconecte el estrangulador.
	Los terminales de la batería necesitan limpieza.	Consulte <i>Limpieza de la batería y los cables</i> .
	La batería está descargada o agotada.	Cargue o cambie la batería.
	El cableado está suelto o roto.	Inspeccione visualmente el cableado. Si los cables están rotos o pelados, consulte con un distribuidor autorizado.
El motor arranca con dificultad o funciona mal.	La mezcla de combustible tiene un octanaje demasiado alto.	Limpie el filtro de aire.
El motor golpea.	Bajo nivel de aceite.	Verifique el aceite o agregue según sea necesario.
	Usa un aceite del tipo incorrecto.	Consulte la sección <i>Revisión del motor y agregado de aceite</i> .
Consumo excesivo de aceite.	Usa un aceite del tipo incorrecto.	Consulte la sección <i>Revisión del motor y agregado de aceite</i> .
	Hay demasiado aceite en la caja del cigüeñal.	Vacíe el exceso de aceite.
El escape del motor está negro.	El filtro de aire está sucio.	Consulte la sección <i>Mantenimiento del filtro de aire</i> .
	Estrangulador cerrado.	Abra el estrangulador.
El motor arranca, pero el tractor no avanza.	No se oprimieron los pedales de control de velocidad de desplazamiento.	Oprima los pedales.
	La palanca de liberación de la transmisión está en la posición EMPUJAR.	Muévala a la posición de TRACCIÓN.
	El freno de estacionamiento está activado.	Desactive el freno de estacionamiento.
El tractor gira con dificultad o maniobra de manera deficiente.	Inflado incorrecto de los neumáticos.	Consulte la sección <i>Verificación de la presión de los neumáticos</i> Mantenimiento.

Nota: Para todos los demás problemas, comuníquese con un distribuidor de servicio autorizado.

Solución de problemas del cortacésped

PROBLEMA	VERIFIQUE	SOLUCIÓN
El corte del cortacésped es disparejo.	Los neumáticos del tractor tienen un inflado incorrecto.	Consulte la sección <i>Verificación de la presión de los neumáticos</i> .
El corte del cortacésped luce irregular.	La velocidad del motor es demasiado lenta.	Establezca en aceleración RÁPIDA.
	La velocidad de desplazamiento es demasiado rápida.	Reduzca la velocidad.
El motor se detiene con facilidad cuando el cortacésped está activado.	La velocidad del motor es demasiado lenta.	Establezca en aceleración RÁPIDA.
	La velocidad de desplazamiento es demasiado rápida.	Reduzca la velocidad.
	El filtro de aire está sucio u obstruido.	Consulte la sección <i>Mantenimiento del filtro de aire</i> .
	La altura de corte está demasiado baja.	En la primera pasada, corte el césped alto a la altura máxima de corte.
	El motor no ha alcanzado la temperatura de funcionamiento.	Haga funcionar el motor por varios minutos para que se caliente.
	Se arranca el cortacésped en césped alto.	Arranque el cortacésped en un área despejada.
El motor arranca y el tractor funciona, pero el cortacésped no corta.	La toma de fuerza (Power Take-Off, PTO) no está activada.	Active la PTO.

Nota: Para todos los demás problemas, comuníquese con un distribuidor autorizado.

Especificaciones

Tabla de especificaciones	
Cilindrada	44.18 in (724 cc)
Alternador, Regulado	9 amperios
Batería	12 V, 230 CCA
Capacidad de aceite	64 oz (1,9 L)
Entrehierro de la bujía	.030 in (.76 mm)
Torque de la bujía	180 in-lb (20Nm)
Tipo de Transmisión	Tuff Torq® Hydrostatic K46

Tabla de especificaciones	
Fluido hidráulico	10W-30 Aceite del motor premium
Capacidad del tanque de combustible	3.5 gal (13,2 l)
Presión de neumáticos delanteros	12 - 14 PSI (0,82 - 0,96 bar)
Presión de neumáticos posteriores	10 PSI (.68 bar)

Clasificación de potencia:

La potencia nominal bruta para los modelos de motor de gasolina individuales está etiquetada conforme al código SAE (Sociedad de Ingenieros Automotrices) J1940, Procedimiento de calificación de potencia y torque para motores pequeños, y está clasificada conforme a SAE J1995. Los valores de torque se obtienen a 2600 RPM para los motores con "rpm" indicado en la etiqueta y 3060 RPM para todos los demás. Los valores de potencia se obtienen a 3600 RPM. Las curvas de potencia bruta se pueden ver en www.BRIGGSandSTRATTON.COM. Los valores de potencia neta se obtienen con un purificador de aire y un escape instalados, mientras que los valores de potencia bruta se recopilan sin estos aditamentos. La potencia bruta real del motor es mayor que la potencia neta del motor y depende, entre otros factores, de las condiciones ambientales de uso y de las variaciones entre los motores. Dada la amplia gama de productos donde se colocan los motores, el motor de gasolina puede no desarrollar la potencia bruta nominal cuando se usa en un equipo de potencia determinado. Esta diferencia se debe, entre otros factores, a: la variedad de los componentes de motor (filtro de aire, escape, carga, refrigeración, carburador, bomba de combustible, etc.), limitaciones de la aplicación, condiciones ambientales de uso (temperatura, humedad, altitud) y variaciones entre distintos motores de un mismo modelo. A causa de las limitaciones de fabricación y de capacidad, Briggs & Stratton podrá sustituir este motor por un motor con mayor clasificación de potencia.

Piezas y accesorios

Póngase en contacto con un distribuidor autorizado.

Not for
Reproduction

Table des matières:

Renseignements généraux.....	2
Coordonnées du contact du bureau européen.....	2
Proposition 65 Californie.....	2
Sécurité de l'utilisateur.....	2
Caractéristiques et commandes.....	5
Utilisation.....	7
Entretien.....	14
Entreposage.....	20
Dépannage.....	21
Fiche technique.....	22

Renseignements généraux

Pour de plus amples renseignements, vous reporter au *Guide des personnes-ressources pour le client* et *Instructions de montage* compris avec cette machine.

Les illustrations de ce document sont à titre représentatif seulement. Votre machine pourrait être différente des images montrées. *GAUCHE* et *DROIT* Les directions *GAUCHE* et *DROITE* sont indiquées depuis la position d'utilisation.

L'utilisation des mentions Important et Remarque dans le texte indique des clarifications, des exceptions ou des options de rechange aux procédures fournies.

Toutes les traductions de ce document sont réalisées à partir du texte source anglais original.



Tout le matériel d'emballage, les huiles usées et les batteries devraient être recyclés selon la réglementation gouvernementale applicable.

Coordonnées du contact du bureau européen

Pour des questions concernant les émissions européennes, veuillez contacter notre bureau européen à°:

Max-Born-Straße 2, 68519 Viernheim, Germany.

Proposition 65 Californie



AVERTISSEMENT

Ce produit peut vous exposer à des agents chimiques, y compris les échappements des moteurs à essence, connus dans l'État de la Californie pour causer le cancer ainsi que le monoxyde de carbone, connu dans l'État de la Californie pour causer des malformations congénitales ou les dommages à l'appareil reproducteur. Pour obtenir de plus amples renseignements, visitez le www.P65Warnings.ca.gov.

Sécurité de l'utilisateur

Conservé ces directives pour toute consultation ultérieure.

Ce manuel contient de l'information de sécurité pour vous sensibiliser aux risques associés à ce produit et vous permettre de les éviter. Il contient également des instructions importantes qui doivent être suivies lors de la configuration initiale, de l'utilisation et de l'entretien de ce produit.

Ce produit est conçu et destiné à la coupe d'un gazon bien entretenu, il n'est pas destiné à aucun autre but.

Il est important que vous lisiez et compreniez parfaitement les directives avant d'essayer de mettre en marche ou de faire fonctionner cet équipement.

Soyez complètement familier avec les commandes et l'utilisation appropriée de la souffleuse à neige.

Connaître la manière d'arrêter la machine et désactiver les commandes rapidement.

Guide d'identification de pente

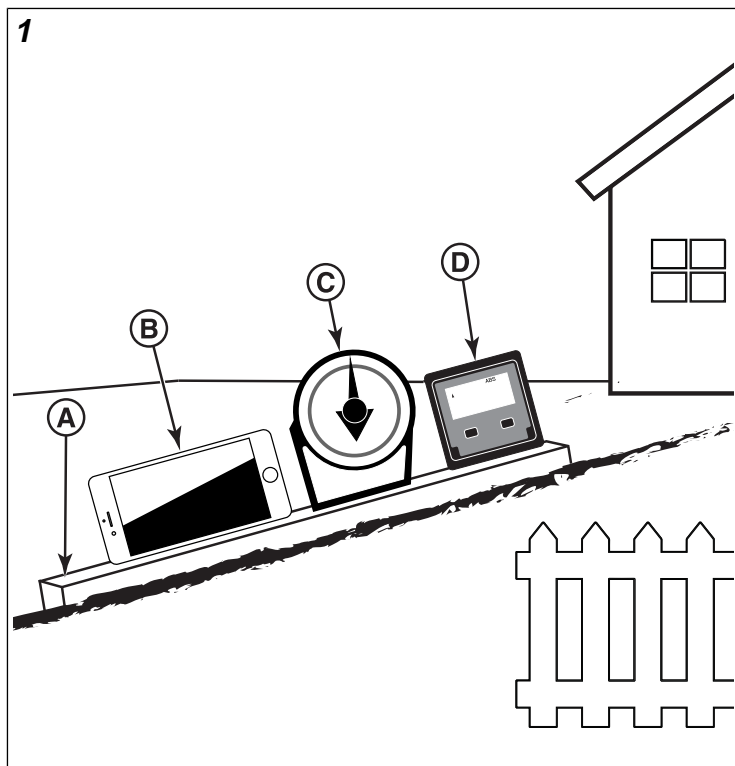

Comment mesurer la pente de la surface d'une pelouse à l'aide d'un téléphone intelligent ou d'un détecteur d'angle°:



AVERTISSEMENT

Ne pas utiliser sur des pentes de plus de 10 degrés.

1. Utiliser un bord droit d'au moins deux (2) pieds de long (A, Figure 1). Un 2 x 4 ou un morceau de métal droit fonctionnent tout aussi bien.
2. Outils détecteurs d'angles.
 - a. **Utiliser votre téléphone intelligent°:** Plusieurs téléphones intelligents (B, Figure 1) possèdent un inclinomètre (détecteur d'angle) qu'on retrouve dans l'application compas (appli). Ou bien, cherchez une application d'inclinomètre dans le app store.
 - b. **Utiliser les outils de détecteurs d'angle°:** Les outils de détecteurs d'angle (C et D, Figure 1) sont disponibles à votre quincaillerie du coin ou en ligne (ils sont aussi appelés inclinomètre, rapporteur, anglemètre, ou jauge angulaire). Le type numérisé (C) ou digital (D) fonctionnent. Les autres types ne fonctionneront peut-être pas. Suivre le manuel de l'utilisateur en utilisant le détecteur d'angle.
3. Placer le bord droit de deux (2) pieds de long sur le bord le plus escarpé de la pente de la pelouse. Placer le panneau en montant et en descendant la pente.
4. Placer à plat le téléphone intelligent ou l'outil détecteur d'angle sur le bord droit et lire l'angle en degrés. Ceci est la pente de votre pelouse.

Remarque : Un guide d'identification de pente (jauge de papier) est inclus dans la documentation du produit et peut également être téléchargé à partir du site Internet du fabricant.

Symboles de sécurité et signification

Symbole	Signification	Symbole	Signification
	Information de sécurité au sujet des dangers qui peuvent causer de blessures corporelles.		Lire et comprendre le manuel de l'utilisateur avant de faire fonctionner ou d'entretenir l'unité.
	Retirer la clé avant d'effectuer un entretien. Lire le manuel de l'utilisateur avant d'effectuer l'entretien.		Arrêt
	Risque d'incendie		Risque d'explosion
	Danger de choc électrique		Risque de vapeurs toxiques
	Pièces amovibles		Porter des lunettes de protection
	Produit chimique dangereux		Risque de surface chaude
	Risque d'amputation		Risque de projection d'objets
	Se tenir à une distance sécuritaire		Garder hors de la portée des enfants
	Risque de renversement		Risque d'amputation

Symbole d'alerte de sécurité et mots de signal

Le symbole d'alerte  Identifie l'information de sécurité au sujet des dangers qui peuvent causer de blessures corporelles. Un mot-indicateur (**DANGER**, **AVERTISSEMENT** ou **ATTENTION**) est utilisé conjointement avec le symbole d'alerte pour indiquer la possibilité et la gravité des blessures potentielles. En plus, un symbole de danger peut être utilisé pour représenter un type de danger.

 **DANGER** indique un danger qui, s'il n'est pas évité, qui résultera en de graves blessures, voire la mort.

 **AVERTISSEMENT** indique un danger qui, s'il n'est pas évité, **pourrait** résulter en de graves blessures, voire la mort.

 **ATTENTION** indique un danger qui, s'il n'est pas évité, **pourrait** résulter en une blessure mineure ou modérée

AVIS indique une situation qui pourrait causer des dommages au produit.

Autocollants de sécurité





Avant de faire fonctionner votre unité, lisez les autocollants de sécurité. Comparer la Figure 2 au tableau ci-dessous. Les messages d'attention et les avertissements sont pour votre sécurité. Pour éviter des blessures corporelles ou d'endommager la machine, veuillez comprendre et suivre tous les autocollants de sécurité.

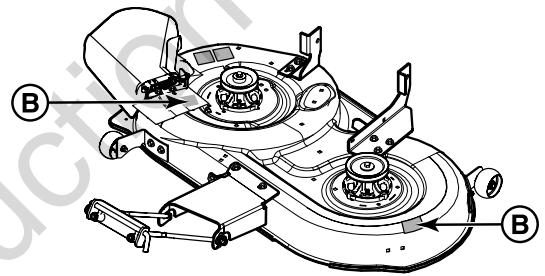
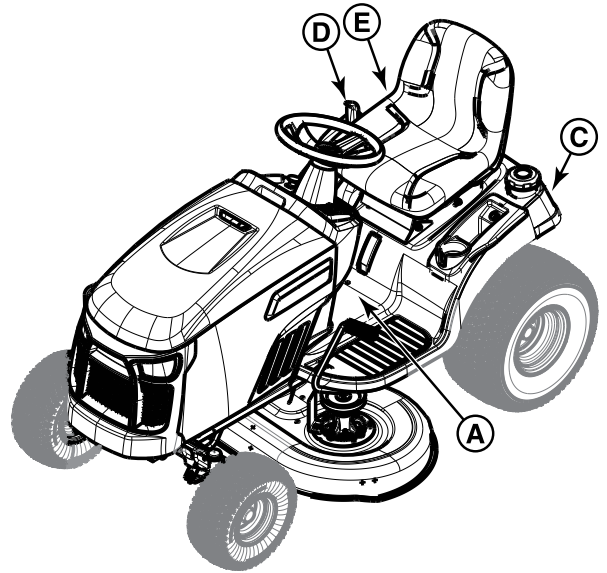

Important : Si un autocollant de sécurité devient usé ou endommagé et ne peut être lu, commander des autocollants de remplacement de votre concessionnaire local.

2

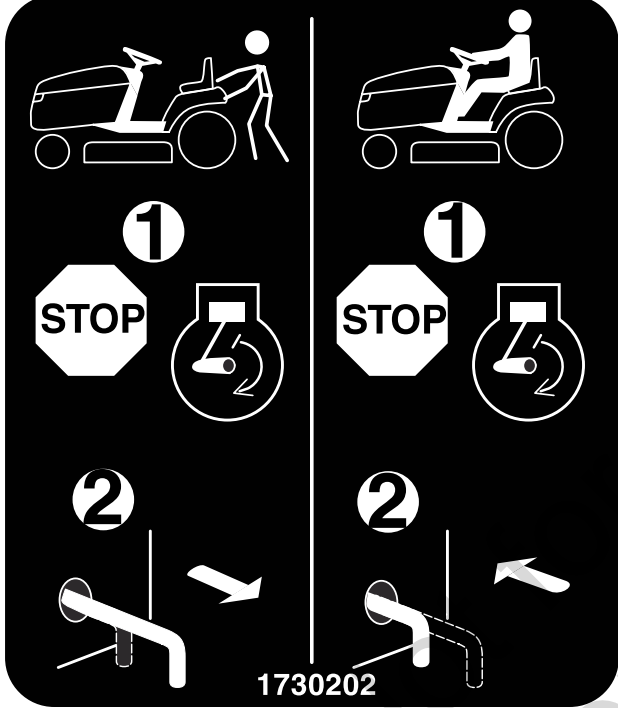

A

⚠ DANGER		
 <p>Amputation hazard Rotating blades cut off arms and legs.</p> <ul style="list-style-type: none"> • Stop the mower when children or others are near. • Do not carry riders (especially children) even with the blades off. They may fall off or return for another ride when you are not expecting it. • Look down and behind before and while backing. 	 <p>Loss of control and roll-over hazard Operating on slopes can be hazardous and cause loss of control and roll-overs.</p> <ul style="list-style-type: none"> • Avoid sudden turns or rapid speed changes. • Reduce speed and use extreme caution on slopes. • Go up and down slopes, NOT across. • Do not operate on slopes over 10 degrees. • If machine stops while going uphill, stop the blades and back down slowly. 	 <p>Water, retaining walls and drop-off hazards Wheels dropping over edges may result in serious injury, death or drowning.</p> <ul style="list-style-type: none"> • Do NOT operate near water, retaining walls or drop-offs. • Give yourself a minimum of two mower widths of clearance around these hazards.
⚠ WARNING		
 <p>Avoid serious injury or death Read the operator's manual before using this product.</p> <ul style="list-style-type: none"> • Do NOT operate this machine unless you are trained. • Know the location and function of all controls. • Keep safety devices (guards, shields, switches, etc.) in place and working. • Remove objects that could be thrown by the blade. • Be sure blade(s) and engine are stopped before placing hands or feet near blade(s). • When leaving machine, shut off, remove key, and set parking brake. 	 <p>Fire hazard Gasoline is flammable. Yard debris is combustible.</p> <ul style="list-style-type: none"> • Allow engine to cool for at least 3 minutes before refueling. • Keep unit cleaned of debris. • This equipment may create sparks that can start fires around dry vegetation. A spark arrester may be required. Contact local fire agencies for regulations relating to fire prevention requirements. 	
This spark ignition system complies with the Canadian standard ECES005.		

B	<div style="background-color: red; color: white; padding: 5px; text-align: center;">⚠ DANGER</div> <p style="text-align: center;">Amputation and thrown objects hazard</p> <ul style="list-style-type: none"> • Keep hands and feet away from deck. • Do not operate mower unless discharge chute or entire grass catcher is in its proper place.  <p style="text-align: right; font-size: small;">7101665</p>
C	 <p style="text-align: center;">1730202</p>
D	
E	

Messages de sécurité



Lire, comprendre et suivre toutes les instructions et tous les avertissements figurant dans ce manuel, et sur la machine le moteur et les raccordements avant de la faire fonctionner. Le non-respect des consignes de sécurité de ce manuel et sur l'équipement peut entraîner la mort ou une blessure grave.

- Permettre uniquement aux utilisateurs responsables, formés, familiers avec les consignes et physiquement capables d'utiliser la machine.
- Ne pas utiliser la machine sous l'emprise de l'alcool ou de drogues.
- Porter des lunettes de sécurité et des souliers fermés.
- Ne jamais placer les mains ou les pieds près des pièces en mouvement ou sous la machine. Rester loin de l'ouverture d'éjection en tout temps.
- Maintenir la machine en bon état de marche. Remplacer les pièces usées ou endommagées.
- Faire attention lors de l'entretien des lames. Envelopper la ou les lames et porter des gants. Remplacer les lames endommagées. Ne pas réparer ni modifier la ou les lames.
- Utiliser des rampes pleine largeur pour charger et décharger une machine pour le transport.
- Vous reporter à grément ou accessoire pour connaître les poids et contrepoids pour roues.
- Pour aider à empêcher les incendies, nettoyer l'herbe, les feuilles et autres débris qui s'accumulent; nettoyer les déversements d'huile et de carburant, retirer tout débris trempé de carburant, laisser la machine refroidir avant de l'entreposer.



Le moteur en marche émet du monoxyde de carbone, un gaz toxique sans odeur ni couleur. Le fait de respirer le monoxyde de carbone peut causer des maux de tête, de la fatigue, des vomissements, de la confusion, des crises épileptiques, des nausées, des évanouissements ou la mort.

- Faire fonctionner cet équipement UNIQUEMENT à l'extérieur.
- Empêcher les gaz d'échappement de pénétrer un lieu confiné par les fenêtres, les portes, les entrées de ventilation ou autres ouvertures.

Caractéristiques et commandes



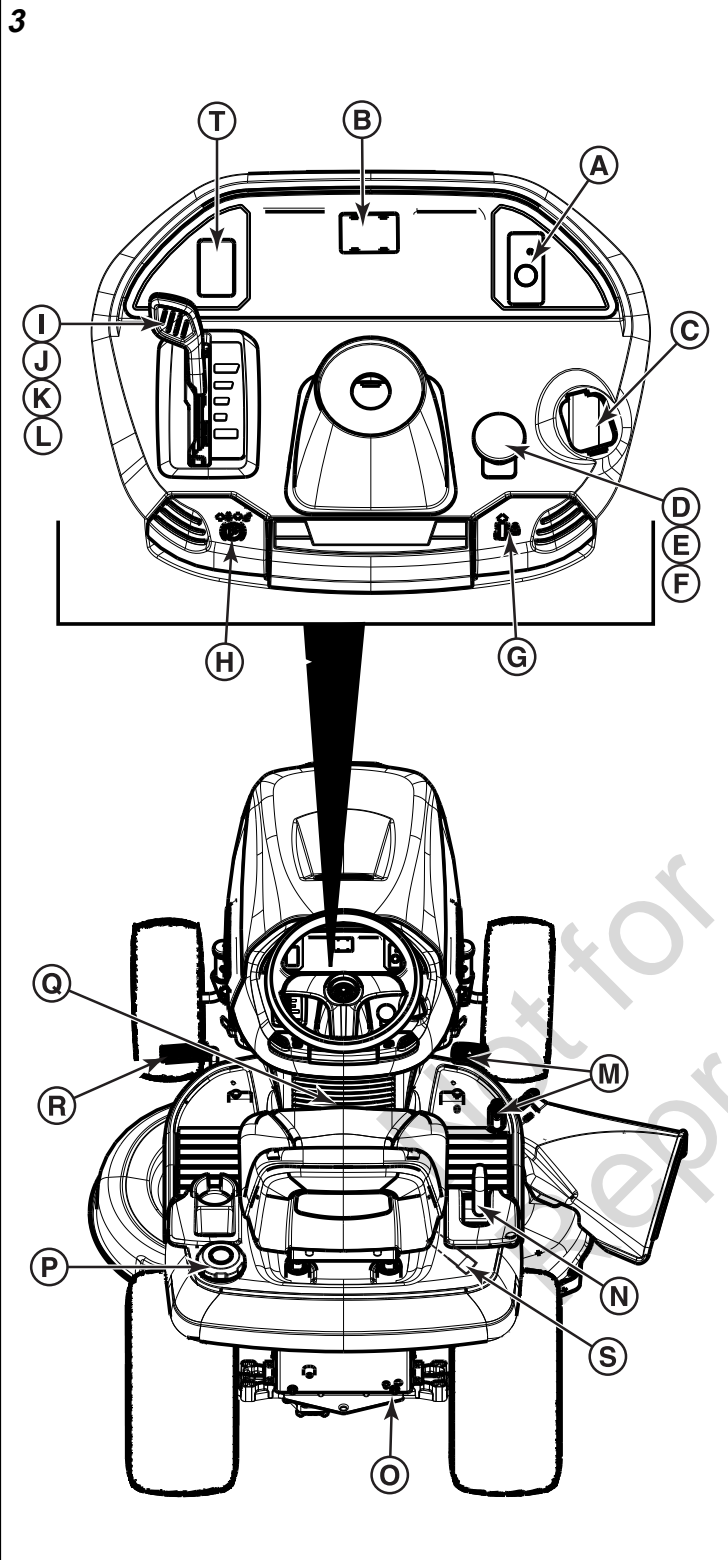





Faire correspondre les lettres de la Figure 3 des caractéristiques et des commandes qui correspondent à votre machine énumérée dans le tableau associé.

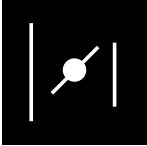
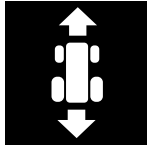
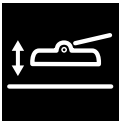

Symboles des commandes et signification

A		Option de tonte en marche arrière
---	--	-----------------------------------

B		Compteur d'heures (si équipé)
C		Clé de contact
		ARRÊTER
		MARCHE
		Démarrage
D		Commutateur de prise de force
E		Prise de force
F		Commutateur de prise de force interrupteur débrayage, désengager les lames
G		Régulateur de vitesse
H		Frein de stationnement
I		Commande de l'accélérateur

J		Commande de l'accélérateur Position LENTE
K		Déplacer la commande de l'accélérateur à la position RAPIDE
L		Volet de départ
M		Pédales de vitesse au sol
N		Levier de commande de levage de gréement
O		Levier de débrayage de transmission
P		Réservoir de carburant
Q		Jauge à carburant
R		Pédale de frein
S		Levier de réglage du siège

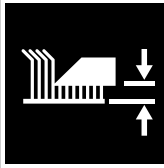
T		Commutateur de la hauteur de coupe
---	--	------------------------------------

Utilisation

Zone d'utilisation

1. Familiarisez-vous avec l'endroit dans lequel vous planifiez faire fonctionner la tondeuse autoportée.
2. Veiller à ce que la zone soit libre de débris ou objets pouvant être ramassés par les lames et projetés.



DANGER
Cette machine peut projeter des objets qui pourraient blesser des personnes à proximité ou endommager des bâtiments.

- Ne pas faire fonctionner la machine sans le bac de ramassage complet, le déflecteur ou tout autre dispositif de sécurité en place. Vérifier fréquemment s'il y a des signes d'usure ou de détérioration et remplacer au besoin.
 - Nettoyer la zone d'opération de tout objet pouvant être projeté par la machine ou perturber son fonctionnement.
3. Sortir la tondeuse autoportée dehors avant de démarrer le moteur.



AVERTISSEMENT
Les moteurs dégagent du monoxyde de carbone, un gaz toxique sans odeur et sans couleur. Le fait de respirer le monoxyde de carbone peut causer des nausées, des évanouissements ou la mort.

4. Noter toutes les pentes et fossés.



DANGER

Rouler sur des pentes, près de l'eau ou les fossés peut entraîner une perte de contrôle ou un renversement.

- Tondre en montant ou en descendant la pente, non pas en travers.
- Réduire la vitesse et faire attention sur les pentes.
- Ne pas rouler sur les pentes de plus de 10 degrés, qui représente une élévation de 3,5 pieds sur une longueur de 20 pieds.
- Accorder un dégagement de deux largeurs de tondeuse autour de l'eau, des murs de soutènement ou fossés.
- Éviter de tondre de l'herbe mouillée.
- Ne pas utiliser la machine en cas de doute de traction, conduite ou stabilité. Les pneus pourraient glisser même si les roues sont arrêtées.
- Éviter de démarrer et d'arrêter sur les pentes.
- Éviter de faire des changements brusques de vitesse ou de direction.
- Tourner lentement et graduellement.
- Faire attention lors qu'un bac de ramassage ou un autre grément est fixé. Ils peuvent affecter la stabilité de la machine.
- Suivre les recommandations du fabricant concernant les limites de poids du matériel remorqué et le remorquage sur les pentes (vous reporter à *Équipement remorqué*).

5. S'assurer que personne ne se trouve dans la zone de déblayage, particulièrement des enfants.



DANGER

Cette tondeuse autoporteuse peut amputer les mains et les pieds.

- Arrêter la tondeuse lorsqu'il y a des enfants ou autres à proximité.
- Éloigner les enfants de la zone d'opération et les laisser sous la surveillance d'un adulte responsable.
- Ne jamais transporter des personnes (particulièrement des enfants), même si les lames sont enlevées. Les enfants risquent de tomber et de gravement se blesser ou d'interférer avec l'opération sécuritaire de la machine. Les enfants que l'on a transportés par le passé risquent d'apparaître brusquement dans la zone à tondre pour se faire transporter à nouveau et peuvent se faire écraser ou de passer sur la machine.
- Faire preuve de prudence à l'approche d'angles morts, d'arbustes, d'arbres et d'autres objets susceptibles de masquer la vision.

Tests du système d'interverrouillage de sécurité

Cette machine est équipée d'un système d'interverrouillage de sécurité. Ne pas tenter de contourner ou d'altérer les commutateurs et les dispositifs.



AVERTISSEMENT

Si la machine ne réussit pas le test de sécurité, ne pas opérer la machine. Veuillez voir un concessionnaire agréé.

Test 1 — Le moteur NE DOIT PAS démarrer si :

- Le commutateur de prise de force est sur ON (Marche), OU
- la pédale de frein n'est PAS complètement enfoncée (frein de stationnement DESSERRÉ).

Test 2 — Le moteur DOIT démarrer si :

- l'opérateur est assis sur son siège ET
- que le commutateur de prise de force est sur OFF (Arrêt), ET
- La pédale de frein est complètement enfoncée (frein de stationnement à ON).

Test 3 — Le moteur doit S'ARRÊTER si :

- l'opérateur se lève de son siège.

TEST 4 – Vérifier le temps d'arrêt des lames de la tondeuse

Les lames de coupe et leur courroie d'entraînement doivent s'arrêter complètement dans les cinq secondes qui suivent la coupure de l'interrupteur de la prise de force (PDF) . Si la courroie d'entraînement de la tondeuse ne s'arrête pas dans les cinq secondes, consulter le distributeur agréé.

Test 5 — Contrôle de l'option de tonte en marche arrière (RMO)

- Le moteur doit s'arrêter si une marche arrière est tentée et que la prise de force a été activée et que la RMO n'a pas été activée.
- Le voyant de marche arrière (RMO) devrait s'allumer lorsque la RMO est activée.



DANGER

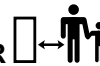

Tondre en marche arrière peut être dangereux pour les spectateurs. Des accidents tragiques peuvent se produire lorsque l'opérateur n'est pas averti de la présence d'enfants. Ne jamais activer l'option de marche arrière (RMO) en présence d'enfants. Les enfants sont souvent attirés par la machine et l'activité de tonte.

Moteur

Contrôle et remplissage d'huile moteur

Utiliser l'huile garantie et certifiée de Briggs & Stratton pour obtenir la meilleure performance. D'autres huiles détergentes de haute qualité sont acceptables si elles sont de catégorie

SF, SG SH, SJ ou supérieure. Ne pas utiliser d'additifs spéciaux.

Les températures à l'extérieur déterminent la viscosité de l'huile moteur appropriée. Utiliser le tableau pour sélectionner la meilleure viscosité pour la plage de températures extérieures prévues.

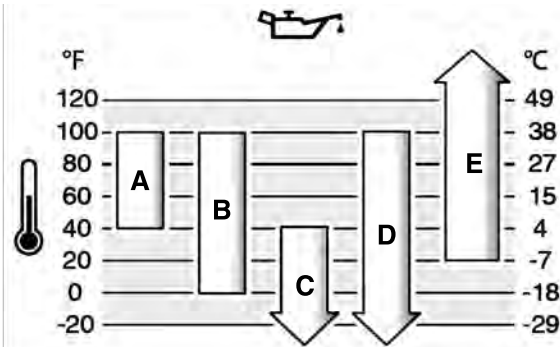

A	SAE 30 - En-dessous de 40 °F (4 °C), l'utilisation de SAE 30 causera une difficulté de mise en marche.
B	10W-30 - Au-dessus de 80 °F (27 °C), l'utilisation de 10W-30 peut causer une augmentation de la consommation d'huile. Vérifier le niveau d'huile plus fréquemment.
C	5W-30
D	Synthétique 5W-30
E	Synthétique 15W-50 de VanguardMC

*Sous 40 °F (4 °C) l'utilisation de SAE 30 causera une difficulté de mise en marche

**Au-dessus 80 °F (27 °C) l'utilisation de 10W-30 peut causer une augmentation de la consommation d'huile. Vérifier le niveau d'huile plus fréquemment.

- Placer le tracteur sur une surface plane (voir Figure 4).

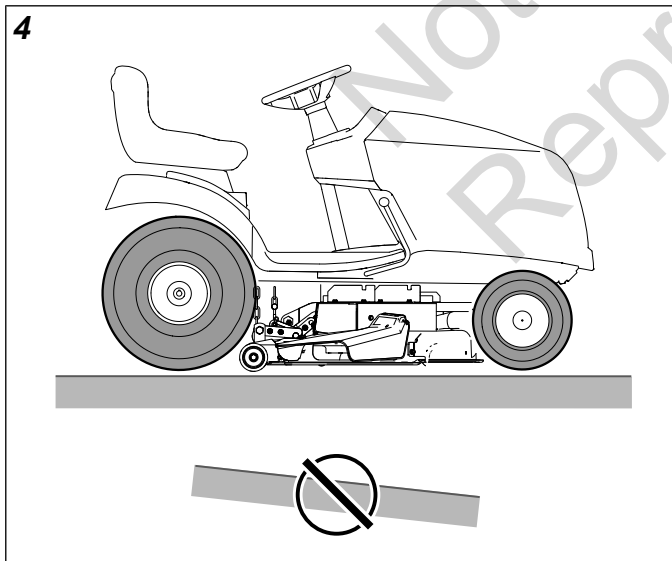

- Arrêter le moteur et enlever la clé.
- Débarrasser de tout débris la zone de remplissage d'huile.
- Retirer la jauge et essuyez-la avec un chiffon propre.
- Insérer complètement la jauge d'huile.

- Retirer la jauge (**A**, Figure 5) et vérifiez le niveau d'huile. Elle devrait être au repère PLEIN (**B**) de la jauge.

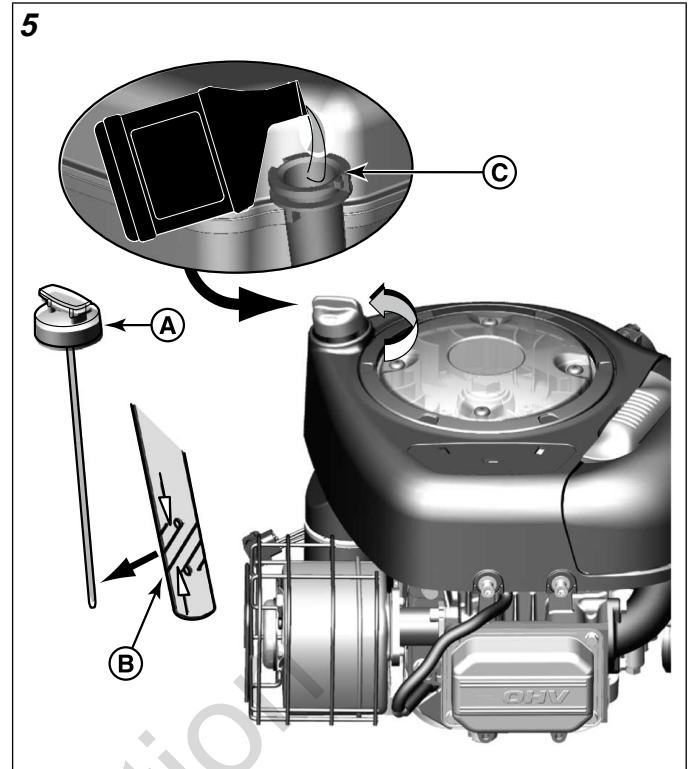

- Si PLEIN, insérer la jauge d'huile et serrer fermement.
- Si le niveau est sur BAS, ajouter lentement de l'huile par le tube de remplissage d'huile moteur (**C**). Ne pas trop remplir. Après avoir ajouté de l'huile, attendre une minute, puis revérifier le niveau d'huile.

Remarque : Ne pas ajouter d'huile au niveau de la vidange d'huile rapide (si équipé).

- Replacer la jauge d'huile et la serrer.

Pression d'huile

Si la pression d'huile est trop basse, un pressostat (si équipé) arrêtera le moteur ou activera un dispositif d'avertissement sur l'équipement. Si cela se produit, arrêter le moteur et contrôler le niveau d'huile avec la jauge d'huile.

Si le niveau d'huile est en-dessous de l'indicateur AJOUTER, ajouter de l'huile jusqu'au niveau de l'indicateur PLEIN. Démarrer le moteur et contrôler que la pression est correcte avant de continuer l'utilisation.

Si le niveau d'huile est situé entre les indicateurs AJOUTER et PLEIN, ne pas démarrer le moteur. Communiquer avec un concessionnaire agréé pour corriger le problème de la pression d'huile.

Ajout de carburant

Le carburant doit répondre à ces exigences :

- Essence sans plomb, propre et récemment achetée.
- Au minimum 87 octanes/87 AKI (91 RON). Pour une utilisation en haute altitude, voir ci-dessous.

- Une essence avec jusqu'à 10 % d'éthanol (gazohol) est acceptable.

AVIS Ne pas utiliser d'essences non approuvées, comme E15 et E85. Ne pas mélanger de l'huile avec l'essence ou modifier le moteur afin qu'il puisse utiliser des carburants alternatifs. L'utilisation de carburants non approuvés endommagera les composants du moteur et annulera la garantie du moteur.

Pour empêcher que de la gomme ne se forme dans le circuit d'alimentation, mélanger un stabilisateur de carburant à l'essence. Voir Entreposage. Les carburants ne sont pas tous identiques. Si des problèmes de démarrage ou de performance se produisent, changer de fournisseur de carburant ou changer de marque. Ce moteur est certifié pour fonctionner à l'essence. Le système de contrôle des émissions pour ce moteur est EM (Modifications du moteur).

Exigences en matière de haute altitude :

- À une altitude supérieure à 5 000 pieds (1 524 mètres), de l'essence d'au-moins 85 octanes/85 AKI (89 RON) est acceptable.
- Pour les moteurs carburés, un réglage pour les hautes altitudes est requis pour rester conformes aux normes d'émissions. Faire fonctionner le moteur sans ce réglage donnera lieu à une performance moindre, une consommation de carburant supérieure et une augmentation des émissions. Consulter un revendeur agréé Briggs & Stratton pour obtenir des renseignements sur les ajustements de haute altitude.
- Il n'est pas recommandé de faire fonctionner le moteur à une altitude inférieure à 2 500 pieds (762 mètres) avec l'ajustement de haute altitude.
- Pour les moteurs à système d'injection électronique (EFI), aucun ajustement de haute altitude n'est nécessaire.



Le carburant et ses vapeurs sont extrêmement inflammables et explosifs. Toujours manipuler le carburant avec un soin extrême.

Négliger ces instructions de sécurité peut causer un feu ou une explosion qui provoquera des brûlures graves ou la mort.

Lors du remplissage de carburant

- Arrêter le moteur et le laisser refroidir au moins 3 minutes avant d'enlever le bouchon de réservoir.
 - Éteindre cigarettes, cigares, pipes et autres sources de combustion.
 - Remplir le réservoir de carburant à l'extérieur ou dans un endroit bien ventilé.
 - Ne pas trop remplir le réservoir de carburant. Pour permettre à l'essence de se dilater, ne pas remplir au-dessus du bas du goulot du réservoir de carburant.
 - Garder l'essence loin des étincelles, des flammes nues, des veilleuses, de la chaleur et des autres sources d'allumage.
 - Vérifier fréquemment les conduites de carburant, le réservoir, le bouchon et les accessoires pour fissures et fuites. Remplacer si nécessaire.
 - Si le carburant se renverse, attendre jusqu'à ce qu'il soit évaporé avant de mettre en marche le moteur.
 - Utiliser uniquement un contenant de carburant approuvé.
1. Nettoyer la zone autour du bouchon de réservoir en éliminant toute la poussière et les débris.
 2. Retirer le bouchon d'essence (A, Figure 6) Voir également la section Caractéristiques et commandes.
 3. Remplir le réservoir de carburant (B) avec du carburant. Pour permettre l'expansion du carburant, ne pas remplir au-dessus du goulot de remplissage (C).
 4. Replacer le bouchon du réservoir.

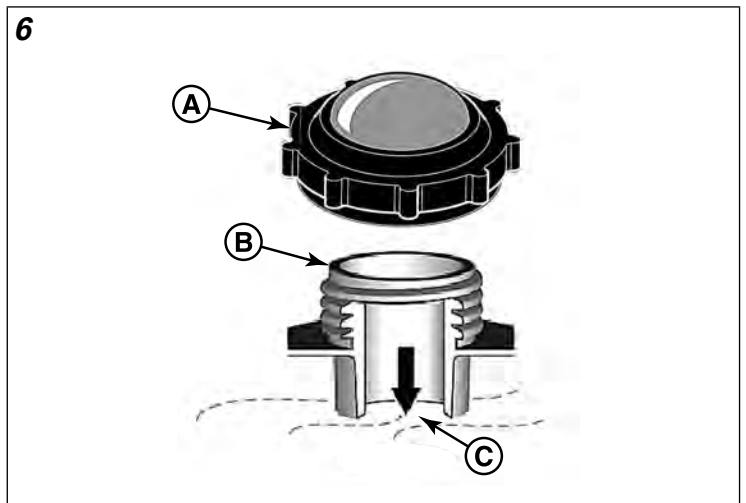

Démarrer le moteur



Le carburant et ses vapeurs sont extrêmement inflammables et explosifs.

Un incendie ou une explosion peut provoquer des brûlures graves voire la mort.

Lors du démarrage du moteur

- S'assurer que la bougie d'allumage, le silencieux, le bouchon de carburant et le filtre à air (si équipé) sont en place et bien fixés.
- Ne pas mettre le moteur en marche quand la bougie est retirée.
- Si le moteur est noyé, veuillez régler le volet de départ (si équipé) à la position OUVERT/MARCHE, déplacer l'accélérateur (si équipé) à la position RAPIDE et mettre en marche le moteur.



Les moteurs dégagent du monoxyde de carbone, un gaz toxique sans odeur et sans couleur.

Le fait de respirer le monoxyde de carbone peut causer des nausées, des évanouissements ou la mort.

Un incendie ou une explosion peut provoquer des brûlures graves voire la mort.

- Démarrer et faire tourner le moteur à l'extérieur.
 - Ne pas démarrer ni faire tourner le moteur dans un endroit clos, même si les portes et les fenêtres sont ouvertes.
1. Contrôler le niveau d'huile (vous reporter à *Contrôle et remplissage d'huile moteur*).
 2. S'assurer que les commandes d'entraînement de l'équipement sont débrayées.
 3. S'asseoir sur le siège et SOULEVER le levier de réglage du siège pour verrouiller le siège en position.
 4. Engager le frein de stationnement. Enfoncer la pédale de frein, tirer vers le HAUT la commande du frein de stationnement, puis relâcher la pédale de frein.
 5. Dégager l'interrupteur PTO en appuyant IN.
 6. Placer la commande accélérateur/étrangleur à la position ÉTRANGLEUR.
 7. Insérer la clé de contact dans le contacteur et la tourner à la position MARCHE/DÉMARRAGE.
 8. Une fois le moteur en marche, mettre la commande accélérateur/étrangleur à mi-régime. Laisser chauffer le moteur pendant au moins 30 secondes.
 9. Mettre la commande accélérateur/étrangleur en position RAPIDE.

En cas d'urgence, le moteur peut être arrêté en tournant simplement le contacteur sur ARRÊTER. Pour l'arrêt normal du moteur, suivre la procédure indiquée dans *Arrêt du tracteur et du moteur*.

Remarque : Si le moteur ne démarre pas après plusieurs tentatives, contacter un concessionnaire autorisé.

Arrêt du tracteur et du moteur



Le carburant et ses vapeurs sont extrêmement inflammables et explosifs.

Un incendie ou une explosion peut provoquer des brûlures graves voire la mort.

- N'étouffez pas le carburateur pour arrêter le moteur.
1. Relâcher les pédales de vitesse au sol (A, Figure 7) pour revenir à la position NEUTRE.

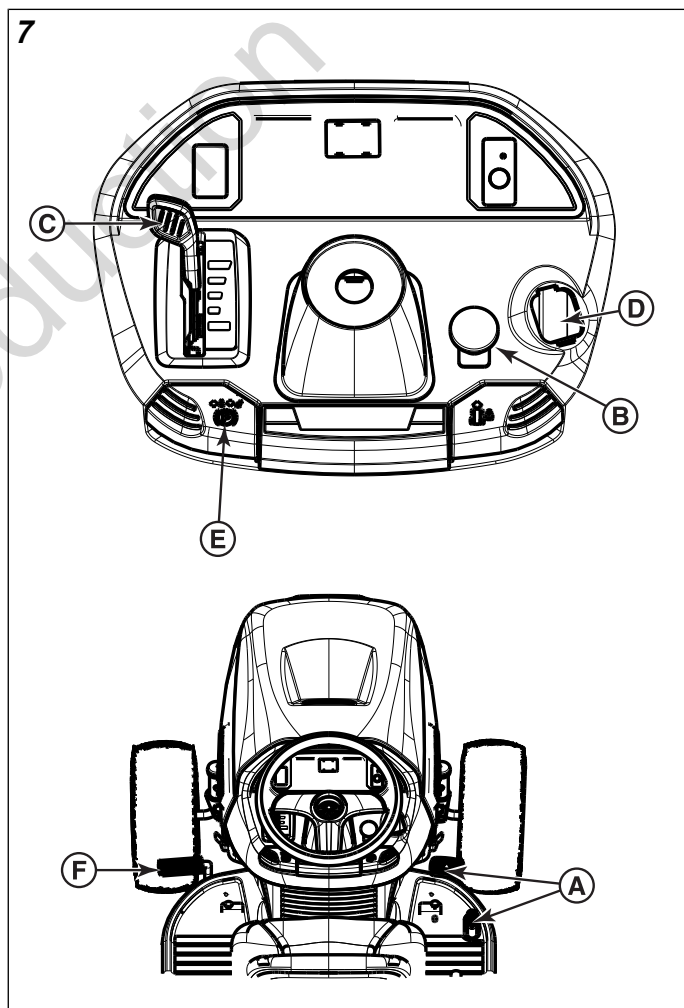

2. Tout en demeurant sur la pelouse, dégager l'interrupteur de la prise de force (PDF) (B), et attendre que toutes les pièces en mouvement s'immobilisent.

3. Placer le levier de commande des gaz (**C**) (ou commande accélérateur/étrangleur) en position BAS régime et mettre la clé de contact (**D**) sur ARRÊT.
4. Retirer la clé.
5. Engager le frein de stationnement (**E**) Appuyer sur la pédale de frein (**F**), de frein, tirer vers le HAUT (UP) la commande du frein de stationnement, puis relâcher la pédale de frein.

En cas d'urgence, le moteur peut être arrêté en tournant simplement le contacteur sur ARRÊT.

Fonctionnement du tracteur

1. S'asseoir sur le siège et le régler de manière à pouvoir confortablement atteindre toutes les commandes (vous reporter à *Caractéristiques et commandes*).
 2. Engager le frein de stationnement.
 - a. Enfoncer complètement la pédale de frein.
 - b. Tirer la commande du frein de stationnement vers le HAUT
 - c. Relâcher la pédale de frein.
 3. S'assurer que le commutateur de PTO est débrayé.
 4. Démarrer le moteur (vous reporter à *Démarrage du moteur*).
 5. Désengager le frein de stationnement.
 - a. Enfoncer complètement la pédale de frein.
 - b. Pousser la commande de frein de stationnement vers le BAS.
 - c. Relâcher la pédale de frein.
 6. Appuyer sur la pédale de commande de vitesse de marche avant pour avancer. Relâcher la pédale pour arrêter.
- Remarque* : Noter que plus la pédale est enfoncée, plus le tracteur se déplacera vite.
7. Arrêter le tracteur en relâchant les pédales de commande de vitesse, en mettant le frein de stationnement et en arrêtant le moteur (voir Arrêter le tracteur et le moteur).

Régulateur de vitesse

Pour embrayer :

1. Pousser la pédale d'avancement au sol vers l'avant (vous reporter à *Caractéristiques et commandes*).
2. Tirer le régulateur de vitesse lorsque la vitesse désirée est atteinte. Le régulateur se bloque dans l'une de ses cinq positions de verrouillage.

Pour débrayer :

1. Pousser la pédale de frein (vous reporter à *Caractéristiques et commandes*) OU
2. Pousser la pédale d'avancement au sol vers l'avant.

Tonte



Cette souffleuse à neige peut amputer les mains et les pieds, et projeter des objets. Le non-respect des consignes de sécurité de ce manuel peut entraîner la mort ou une blessure grave.

- N'utiliser la machine qu'à la lumière du jour ou dans une lumière artificielle de bonne qualité.
 - Éviter les trous, ornières, roches ou autres risques cachés. Un terrain inégal peut renverser la machine et entraîner la perte d'équilibre ou de pied de l'opérateur.
 - Ne jamais diriger le dispositif de décharge vers quiconque. Éviter de décharger du matériel contre un mur ou obstruction, car il risque de ricocher vers l'opérateur.
 - Arrêter la ou les lames pour traverser des surfaces en gravier.
 - Ne jamais laisser une machine en marche sans surveillance. Toujours stationner sur un sol de niveau, désengager le grément, tirer le frein de stationnement, arrêter le moteur et retirer la clé de démarrage.
1. Engager le frein de stationnement (**B**, Figure 8).

8

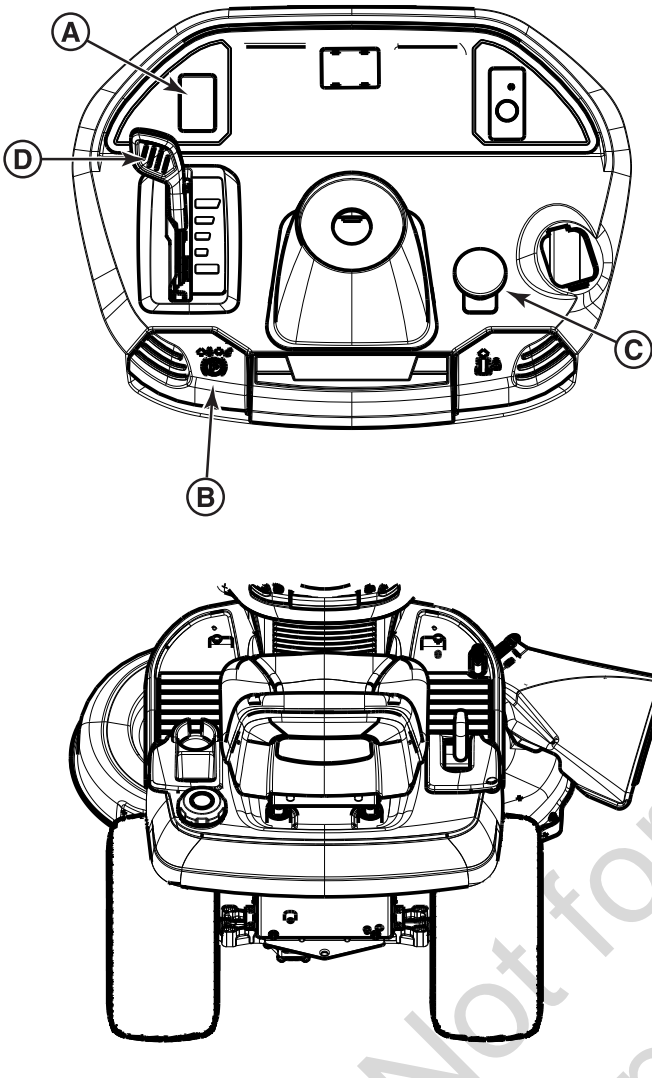

2. Veiller à ce que la prise de force PTO (C) soit débrayée.
3. Démarrer le moteur (vous reporter à *Démarrage du moteur*).
4. Placer le levier de commande des gaz (D) à la position RAPIDE.
5. Engager la PTO pour activer les lames de la tondeuse.
6. Utiliser le commutateur de hauteur de coupe (A) pour régler la hauteur de coupe au niveau désiré (vous reporter à *Ajustement de hauteur de coupe de la tondeuse*.)
7. Relâcher le frein de stationnement, ensuite commencer la tonte.
8. Lorsque la tonte est terminée, dégager la PTO.
9. ARRÊTER le moteur (vous reporter à *Arrêter le tracteur et le moteur*).



AVERTISSEMENT

Le moteur s'arrêtera si la pédale de vitesse de marche arrière est enfoncée pendant que la PTO est activée et que l'option de RMO n'est pas activée. L'opérateur doit toujours désactiver la PTO avant de traverser des routes, des allées ou toute autre zone pouvant être utilisées par d'autres véhicules. Une perte soudaine de contrôle pourrait créer un risque.

Régler la hauteur de coupe

Le levier pour lever la tondeuse (A, Figure 9) est utilisé pour abaisser le châssis en position de coupe ou pour soulever le châssis en position transport.

9

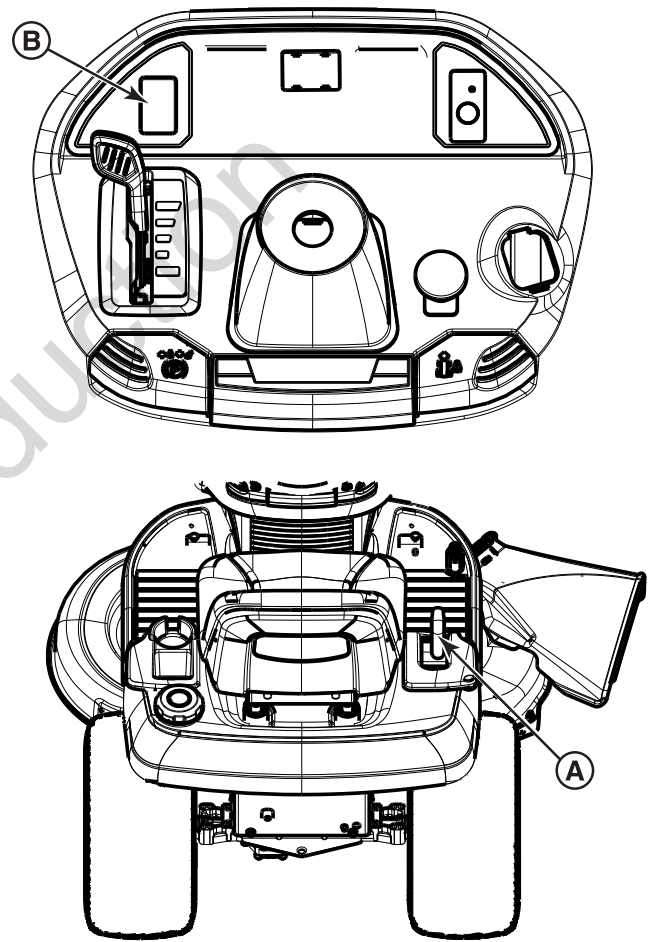

Pour abaisser le plateau :

1. Tirer légèrement vers l'arrière le levier pour soulever la tondeuse.
2. Le pousser vers la gauche.
3. Le glisser vers le bas.

Pour soulever le plateau :

1. Tirer sur le levier pour lever la tondeuse.
2. Bloquer dans l'encoche à la droite.

Remarque : Ne pas couper lorsque relevé en position de déplacement.

L'interrupteur électrique de hauteur de coupe (**B**) règle l'espace de la hauteur de coupe de la tondeuse. L'interrupteur électrique ajuste la hauteur de coupe entre 2,5 cm et 10 cm (4pouces et 4 pouces).

Option de tonte en marche arrière (RMO)



Tondre en marche arrière peut être dangereux pour les spectateurs. Les accidents tragiques peuvent survenir si l'opérateur n'est pas attentif à la présence des enfants. Les enfants sont souvent attirés par la machine et l'activité de tonte. Ne jamais supposer que les enfants resteront à l'endroit où ils ont été vus pour la dernière fois.

- Éloigner les enfants de la zone d'opération et les laisser sous la surveillance d'un adulte responsable.
- Ne jamais transporter des personnes (particulièrement des enfants), même si les lames sont arrêtées. Les enfants risquent de tomber et de gravement se blesser ou d'interférer avec l'opération sécuritaire de la machine. Les enfants que l'on a transportés par le passé risquent d'apparaître brusquement dans la zone à tondre pour se faire transporter à nouveau et risquent se faire écraser ou de passer sous la machine
- Ne pas tondre en marche arrière à moins que cela ne soit absolument indispensable. Toujours regarder en bas et derrière soi avant et pendant une manœuvre de marche arrière.
- Si la machine tond en marche arrière sans que l'option Tonte en marche arrière ne soit activée, consulter immédiatement un concessionnaire agréé.



L'option de tonte en marche arrière (RMO) permet à l'opérateur de tondre en marche arrière.

Pour activer :

1. Embrayer la prise de force (PTO) (**B**, Figure 10).

10

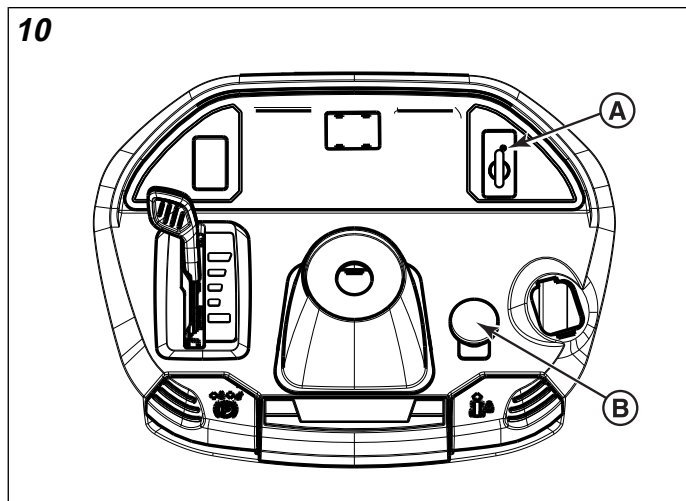

2. Tourner la clé de l'Option de marche arrière (RMO) (**A**) à ON (Activé).
3. Le témoin DEL s'allume.
4. L'opérateur tond en marche arrière.

Remarque : Retirer la clé pour limiter l'accès à la fonction RMO.

Entretien



Une étincelle accidentelle peut entraîner un incendie ou un choc électrique.

Un démarrage accidentel peut entraîner un emmêlement, une amputation traumatique ou une lacération.

Avant d'effectuer des réglages ou des réparations :

- Débrancher le câble de bougie et le garder à l'écart de la bougie.
- Débrancher la batterie à la borne négative (uniquement sur les moteurs munis de démarreur électrique).
- Utiliser uniquement des outils appropriés.
- Ne pas altérer le ressort du régulateur, la tringlerie ni aucune autre pièce pour augmenter le régime du moteur.
- Les pièces de rechange doivent être de la même conception et installées dans la même position que les pièces d'origine. D'autres pièces peuvent ne pas fonctionner aussi bien, peuvent endommager la machine et peuvent entraîner blessures.
- Ne pas frapper le volant-moteur avec un marteau ni un objet dur, car le volant-moteur pourrait se briser pendant le fonctionnement.

Calendrier d'entretien

TONDEUSE AUTOPORTÉE ET TONDEUSE
Toutes les 8 heures ou chaque jour
Vérifier le système de verrouillage de sécurité

TONDEUSE AUTOPORTÉE ET TONDEUSE

Nettoyer les débris de la tondeuse autoportée et du plateau de coupe
Nettoyer les débris du compartiment moteur
Toutes les 25 heures ou une fois par année *
Vérifier la pression des pneus
Vérification du temps d'arrêt de la lame
Vérifier la tondeuse autoportée et la tondeuse pour la présence d'éléments desserrés
Toutes les 50 heures ou une fois par année *
Nettoyer la batterie et les câbles
Vérifier les freins de la tondeuse autoportée
Voir le concessionnaire tous les ans pour
Lubrifier la tondeuse autoportée et la tondeuse
Vérifier les lames de la tondeuse **

* Selon la première éventualité.

** Vérifier les lames plus souvent dans les régions aux sols sablonneux ou s'il y a beaucoup de poussière.

MOTEUR

Les 5 premières heures
Changer l'huile du moteur
Toutes les 8 heures ou chaque jour
Vérifier le niveau d'huile du moteur
Toutes les 25 heures ou une fois par année *
Nettoyer le filtre à air et le dépoussiéreur du moteur **
Toutes les 50 heures ou une fois par année *
Changer l'huile du moteur
Remplacer le filtre à huile
Tous les ans
Remplacer le filtre à air
Remplacer le filtre de prénettoyage
Voir le concessionnaire tous les ans pour
Inspecter le silencieux et le pare-étincelles
Remplacer la bougie d'allumage
Remplacer le filtre à carburant
Nettoyer le système de refroidissement d'air du moteur

* Selon la première éventualité.

** Nettoyer plus souvent s'il y a beaucoup de poussière ou des débris emportés par le vent.

Vérifier la pression des pneus

Pour une traction appropriée et pour une meilleure performance de coupe, vérifier régulièrement la pression de gonflage des pneus. Se reporter à Vérification de la pression des pneus dans le *Calendrier d'entretien* et à Pression de gonflage des pneus dans le *Tableau des spécifications*.

Remarque : La pression de gonflage des pneus peut différer légèrement du « Gonflage maximal » indiqué sur le flanc des pneus.

Nettoyer la batterie et les câbles



AVERTISSEMENT

Lors d'installation ou du retrait des câbles de batterie, débrancher EN PREMIER le câble négatif et le rebrancher EN DERNIER. Si cette procédure est effectuée dans l'ordre inverse, la borne positive risque d'être court-circuitée au châssis par un outil.

11

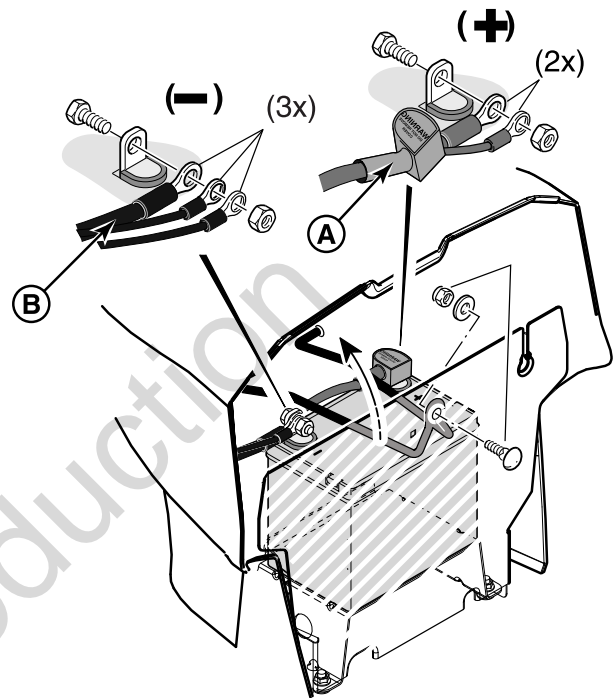

- Débrancher les câbles de la batterie en commençant par le câble négatif (-).
- Retirer la courroie de retenue de la batterie et la batterie.
- Nettoyer le compartiment de batterie à l'aide d'une solution de bicarbonate de soude et d'eau.
- Nettoyer les bornes de la batterie et les extrémités des câbles avec une brosse métallique et un nettoyant pour bornes de batterie jusqu'à ce qu'elles brillent.
- Réinstaller la batterie dans son compartiment et fixer avec la courroie de retenue de la batterie.
- Rattacher les câbles de batterie, en commençant par le câble positif (+) (A, B, Figure 11).
- Enduire les extrémités des câbles et les bornes de batterie avec de la vaseline ou une graisse non conductrice.

Charger la batterie.

AVERTISSEMENT

Tenir la batterie à l'écart des flammes nues et des étincelles; les gaz émanant sont hautement explosifs. Bien ventiler la batterie pendant sa recharge.

Une batterie morte ou trop faible pour faire démarrer le moteur peut être le résultat d'un système de charge ou de toute autre composante électrique défectueux. En cas de doute sur la cause du problème, communiquer avec votre concessionnaire. Si vous devez remplacer la batterie, suivre les étapes sous *Nettoyer la batterie et les câbles*.

Pour charger la batterie, suivre les instructions fournies par le fabricant du chargeur de batterie ainsi que tous les avertissements figurant dans les sections sur les règles de sécurité de ce manuel. Recharger la batterie jusqu'à sa charge maximale. Ne pas recharger à une puissance supérieure à 10 A.

Vérifier le temps d'arrêt de la lame de la tondeuse

AVERTISSEMENT

Si la lame de la tondeuse ne s'arrête pas complètement en dedans de 5 secondes, l'embrayage doit être ajusté. Ne pas utiliser la machine avant que les réglages appropriés aient été effectués par un concessionnaire agréé.

Les lames de coupe et leur courroie d'entraînement doivent s'arrêter complètement dans les cinq secondes suivant la coupure de l'interrupteur de la prise de force (PDF). Si la courroie d'entraînement de la tondeuse ne s'arrête pas dans les cinq secondes, consulter le concessionnaire agréé pour les réparations.

Vidanger l'huile moteur

1. Faire fonctionner le moteur jusqu'à ce qu'il soit chaud.
2. Placer le tracteur sur une surface plane (Figure 12).

12

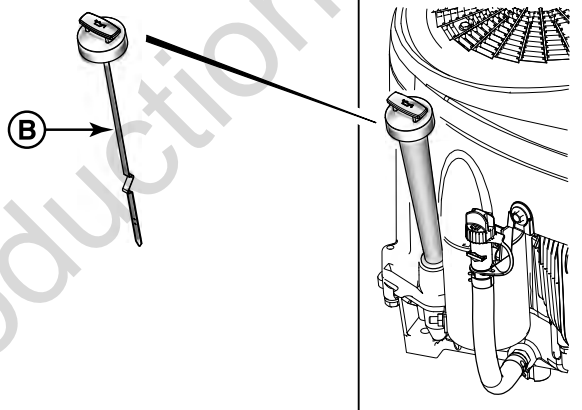
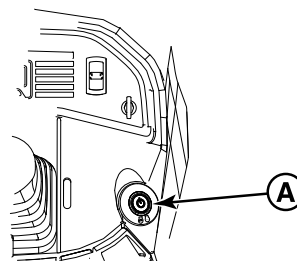
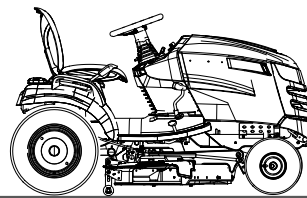

3. Arrêter le moteur et retirer la clé de démarrage (A, Figure 12) ou la clé de contact.
4. Nettoyer les zones de remplissage d'huile et de filtre de tout débris.
5. Retirer la jauge d'huile (B) et déposer sur un chiffon propre.
6. Débrancher le tuyau flexible de purge d'huile (A, Figure 13).

13

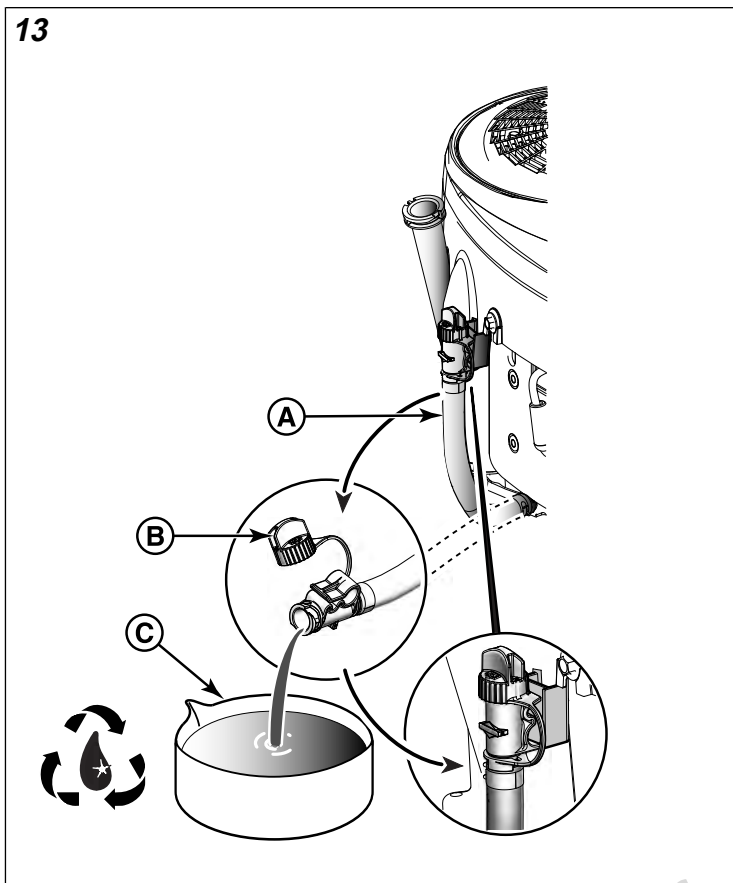

7. Délicatement, retirer le bouchon (B) et abaisser le tuyau flexible dans un contenant approuvé (C).
8. Après la vidange d'huile, installer le capuchon fermement, puis fixer le tuyau flexible sur le côté du moteur.
9. Retirer le filtre à huile (B, Figure 14) et l'éliminer de façon adéquate

14

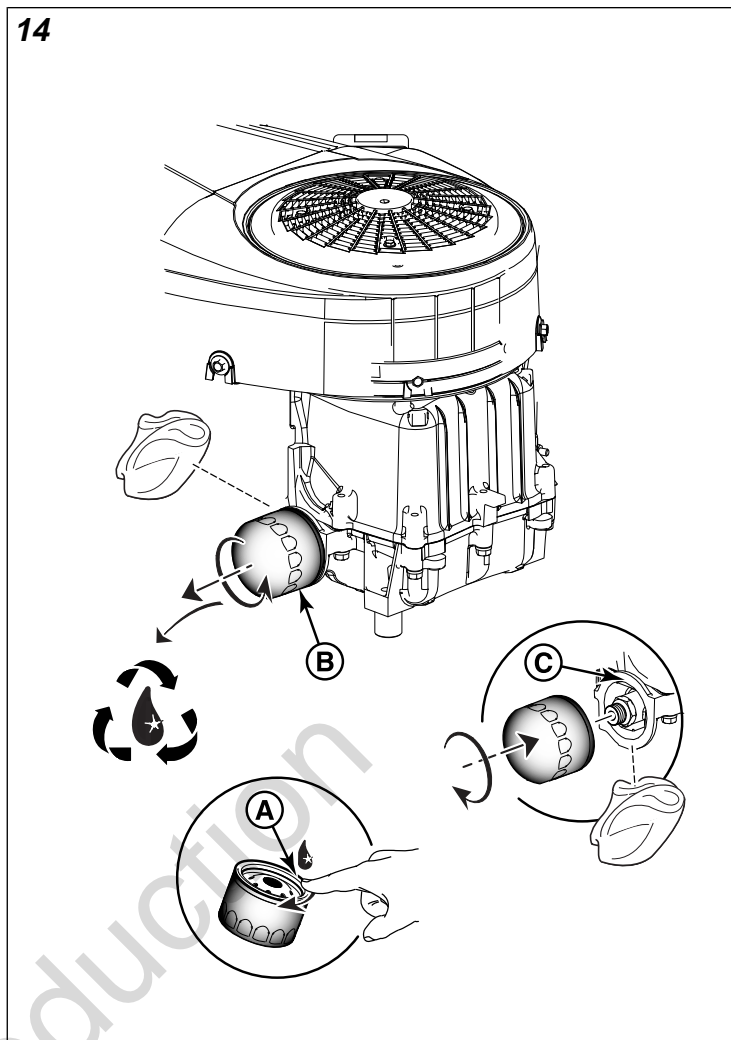

10. Légèrement, lubrifier le joint d'étanchéité du filtre à huile (A) avec de l'huile neuve et propre.
11. Installer le filtre à huile à la main jusqu'à ce que le joint d'étanchéité touche l'adaptateur (C), de filtre à huile et serrer le filtre à huile de 1/2 à 3/4 de tour.
12. Ajouter l'huile (se reporter à la section *Vérifier et ajouter de l'huile moteur*).

Assemblage du filtre à air (cartouche avec pré-filtre)



AVERTISSEMENT

Ne jamais démarrer ou faire fonctionner le moteur avec l'ensemble du filtre à air ou le filtre à air retiré, car cela constitue un risque d'incendie.

AVIS

Ne pas utiliser d'air comprimé ni de solvant pour nettoyer le filtre. L'air comprimé peut endommager le filtre et les solvants peuvent le dissoudre.

1. Desserrer les fixations (A, Figure 15) et retirer le couvercle (B).

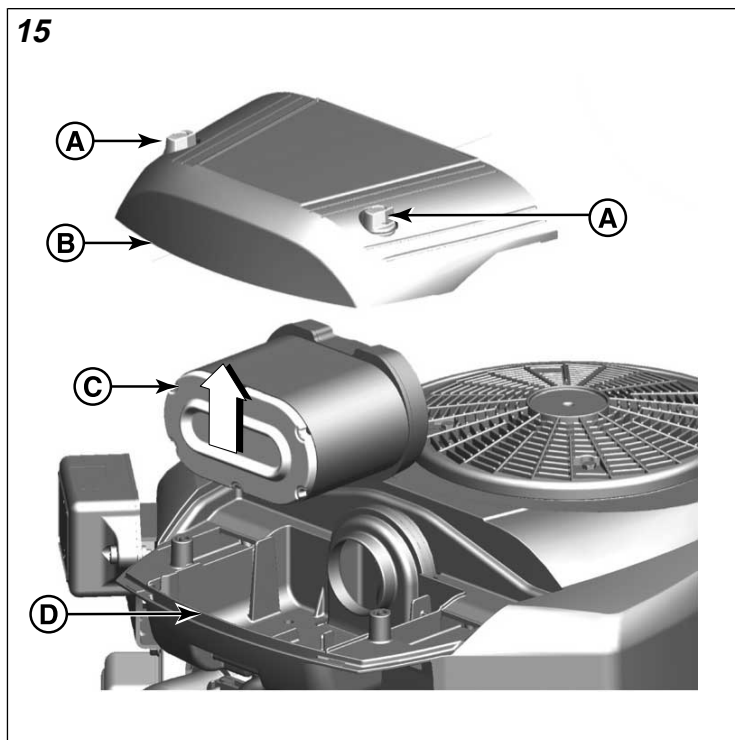

2. Retirer l'assemblage filtre à air (C) et démonter.
3. Nettoyer tout débris qui aurait pu s'infiltrer dans la buse de carburateur (D).
4. Retirer le pré-dépoussiéreur du filtre à air.
5. Pour faire tomber les débris, tapoter doucement le filtre à air sur une surface dure. Si le filtre à air est trop sale, le remplacer par un filtre à air neuf.
6. Laver le préfiltre au détergent liquide et à l'eau. Le laisser ensuite sécher complètement à l'air. Ne pas huiler le pré-dépoussiéreur.
7. Assembler le dépoussiéreur sec au filtre à air.
8. Installer l'assemblage du filtre à air.
9. Installer le couvercle et le fixer avec les attaches.

Vérifiez la bougie d'allumage.



Une étincelle accidentelle peut entraîner un incendie ou un choc électrique.

Un démarrage accidentel peut entraîner un emmêlement, une amputation traumatique ou une lacération.

Lors de l'essai de bougie d'allumage :

- Utiliser un vérificateur de bougies d'allumage approuvé.
- Ne pas vérifier l'allumage lorsque la bougie d'allumage est enlevée.

AVIS

Les bougies d'allumage ont des plages de chaleur différentes. Il est important qu'une bougie d'allumage appropriée soit utilisée, sinon, des dommages au moteur peuvent se produire.

Nettoyer la bougie d'allumage.

Nettoyer avec une brosse métallique et un couteau robuste. Ne PAS utiliser d'abrasifs.

Contrôle de l'écartement de la bougie d'allumage

Utiliser une jauge d'épaisseur (A, Figure 16) pour vérifier l'écart entre les deux électrodes. L'écartement est adéquat lorsque la jauge frotte légèrement en la tirant par l'écartement.

Au besoin, utiliser la jauge de bougie d'allumage pour régler l'écartement en pliant légèrement l'électrode sans toucher l'électrode centrale ni la porcelaine.

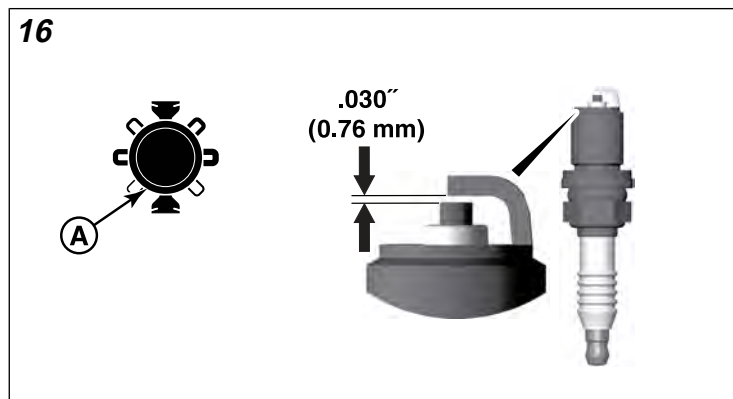

Installer la bougie d'allumage

Serrer avec les doigts puis avec une clé comme illustré à la Figure 17.

- 180 po-lb (20 Nm), OU
- 1/2 de tour lors de la réinstallation de la bougie d'allumage d'origine. 1/4 de tour lors de l'installation du bougie d'allumage neuve.

17



Déplacement du tracteur à la main

Pour déplacer le tracteur, suivre la procédure ce qui suit :

1. Débrayer la prise de force (PDF) (A, Figure 18).

18

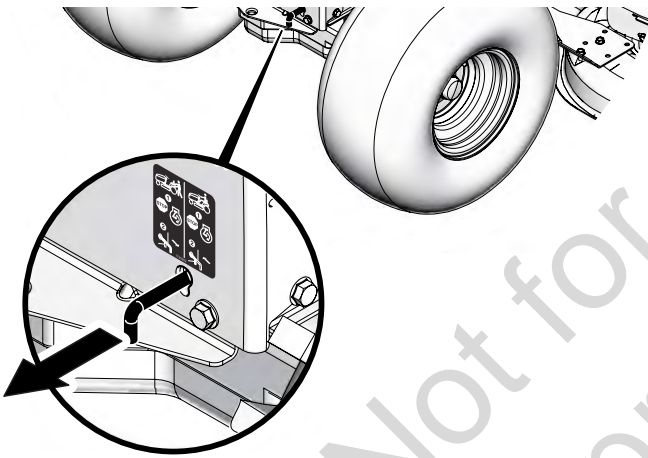

2. Arrêter le moteur.
3. Tirer le levier de débrayage de transmission afin de le verrouiller dans la position relâché.
4. Le tracteur peut maintenant être poussé à la main.



AVERTISSEMENT

Remorquer la machine endommagera la transmission. Ne pas utiliser un autre véhicule pour pousser ou tirer cette machine. Ne pas activer le levier de désembrayage de transmission lorsque le moteur est en marche.

Équipement remorqué

1. Ne remorquer qu'avec une machine munie d'un attelage prévu pour le remorquage.
2. Ne pas attacher l'équipement remorqué, sauf au point d'attelage.

3. Suivre les recommandations du fabricant concernant les limites de poids de l'équipement remorqué et le remorquage sur les pentes.
 - Poids brute (remorque et charge) de 400 livres.
 - Maximum de 20 livres pied sur ou sous le vérin.
 - Passe d'une limite de 10 degrés à une limite de 5 degrés pour toute tente.
4. Ne jamais laisser des enfants ou toute autre personne monter dans ou sur un équipement remorqué.
5. Sur les pentes, le poids de l'équipement remorqué risque d'entraîner une perte de traction et une perte de contrôle.
6. Se déplacer lentement et prévoir une distance supplémentaire pour s'arrêter.
7. Ne pas mettre au point mort et rouler en roue libre pour descendre la pente.

Nettoyer le tuyau d'échappement (s'il y en a un)

Remarque :

Utiliser le point d'accès de rinçage (C, Figure 19) pour nettoyer le dessous du châssis de la tondeuse.

1. Placer l'appareil sur une surface plate et de niveau.
2. Attacher la connexion rapide (A, Figure 19) au boyau d'arrosage (B) et brancher au point d'accès de rinçage (C) sur le plateau de la tondeuse.
3. Ouvrir l'eau.
4. S'asseoir sur le siège et démarrer le moteur.
5. Régler la hauteur de coupe à la position la plus élevée.
6. Embrayer la prise de force (PDF) pour activer les lames de la tondeuse. La rotation des lames et l'eau qui circule vont nettoyer le dessous du plateau de la tondeuse.
7. Désengager la prise de force (PDF) et éteindre le moteur.
8. Enlever le boyau d'arrosage et le raccord rapide du point d'accès de rinçage (C).

19

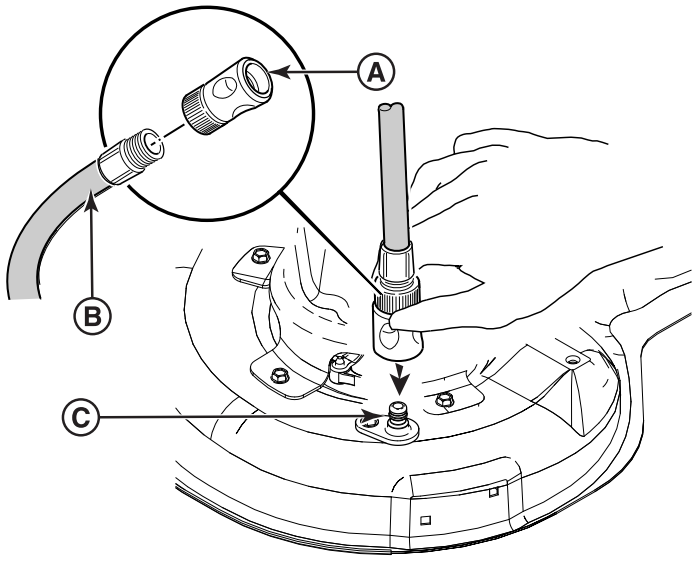

Entreposage



Ne jamais entreposer la machine (avec le carburant) dans une structure enfermée et non ventilée. Les vapeurs de carburant peuvent se déplacer vers une source d'inflammation (comme une chaudière, un chauffe-eau, etc.) et entraîner une explosion.

- Entreposer loin des fournaises, des poêles, des chauffe-eaux ou autres appareils ayant une flamme pilote ou autres sources d'allumage pouvant enflammer les vapeurs de carburant.

Équipement

Débrayer la prise de force (PDF), mettre le frein de stationnement et retirer la clé de démarrage.

Laisser la machine refroidir.

La durée de vie de la batterie sera prolongée si elle est retirée. Remiser la batterie dans un endroit frais et sec, et la garder complètement chargée pendant l'entreposage. Si la batterie est laissée dans la machine, déconnecter le câble négatif.

Entreposage – Système de carburant

Le carburant peut s'éventer lorsqu'il est conservé dans un réservoir de stockage pendant plus de 30 jours. Chaque fois que vous remplissez le réservoir de carburant, ajoutez un STA-BIL 360° PROTECTION™ au carburant tel qu'indiqué dans les directives du fabricant. Ceci maintient la fraîcheur du carburant et réduit les problèmes liés au carburant ou à la contamination dans le système de carburant.

Il n'est pas nécessaire de vidanger le carburant du moteur lorsqu'on ajoute du STA-BIL 360° PROTECTION™ selon les directives. Avant l'entreposage, laisser le moteur sur MARCHE pendant deux minutes pour faire circuler le carburant et le stabilisateur dans le système.

Huile à moteur

Si le moteur est encore chaud, remplacer l'huile.

Avant le démarrage de la machine à prèsson remisage :

- Contrôler tous les niveaux de liquide. Contrôler tous les points d'entretien.
- Effectuer tous les commandes et procédures recommandées qui se retrouvant dans ce manuel.
- Permettre au moteur de se réchauffer pendant quelques minutes avant toute utilisation.

Dépannage

Dépannage de la tondeuse autoportée

PROBLÈME	CHERCHER LA	SOLUTION
Le moteur ne tourne pas ou ne démarre pas.	Pédale de frein pas enfoncée.	Enfoncer complètement la pédale de frein.
	Panne de carburant.	Si le moteur est chaud, laisser refroidir et refaire le plein de carburant.
	L'interrupteur est illustré en position « ON ».	Placer en position ARRÊT.
	Régulateur de vitesse engagé.	Placer le bouton en position NEUTRE/ARRÊT.
	Moteur noyé.	Dégager l'étrangleur.
	Bornes de la batterie sales.	Vous reporter à <i>Nettoyer la batterie et les câbles.</i>
	Batterie déchargée ou morte.	Recharger ou changer la batterie.
	Câble desserré ou sectionné.	Vérifier visuellement les connexions. Si les fils sont effilochés ou brisés, voir un concessionnaire agréé.
Le moteur démarre difficilement ou ne fonctionne pas bien.	Mélange trop riche.	Nettoyer le filtre à air.
Cliquetis du moteur.	Niveau d'huile insuffisant.	Contrôler/compléter le niveau d'huile.
	Huile de type incorrect.	Se reporter à <i>la section</i> Contrôle et remplissage de l'huile moteur.
Consommation d'huile excessive.	Huile de type incorrect.	Se reporter à <i>la section</i> Contrôle et remplissage de l'huile moteur.
	Surplus d'huile dans le carter moteur.	Vidanger l'excédent d'huile.
Fumée d'échappement noire.	Filtre à air encrassé.	Se reporter à <i>la section</i> Entretien du filtre à air.
	Étrangleur fermé.	Ouvrir l'étrangleur.
Le moteur fonctionne, mais la tondeuse autoportée n'avance pas.	Pédales de déplacement pas enfoncées.	Enfoncer les pédales.
	Levier de débrayage de transmission en position POUSSER (PUSH).	Mettre en position DRIVE (CONDUIRE).
	Le frein de stationnement est serré.	Desserrer le frein de stationnement.
La tondeuse autoportée se manœuvre et braque difficilement.	Pneus mal gonflés.	Se reporter à <i>la section</i> Vérifier la pression des pneus.

Remarque : Pour tous les autres problèmes, communiquez avec un concessionnaire agréé.

Dépannage de la tondeuse

PROBLÈME	CHERCHER LA	SOLUTION
Tonte irrégulière.	Gonflage des pneus de la tondeuse autoportée inégal ou incorrect.	Se reporter à <i>la section</i> Vérifier la pression des pneus.
Tonte d'aspect grossier.	Régime du moteur trop bas.	Mettre à PLEIN régime.
	Vitesse de déplacement excessive.	Ralentir.
Le moteur cale facilement lorsque les lames de coupe sont engagées.	Régime du moteur trop bas.	Mettre à PLEIN régime.
	Vitesse de déplacement excessive.	Ralentir.
	Filtre à air sale ou bouché.	Se reporter à <i>la section</i> Entretien du filtre à air.
	Hauteur de coupe réglée trop bas.	Tondre les herbes hautes à la hauteur de coupe maximale lors d'un premier passage.
	Moteur pas à sa température de fonctionnement.	Faire tourner le moteur quelques minutes pour le laisser chauffer.
	Démarrage de la tonte dans des herbes hautes.	Engager les lames de coupe dans une zone dégagée.
Le moteur tourne et la tondeuse autoportée fonctionne, mais la tondeuse ne fonctionne pas.	PDF non engagée.	PDF engagée.

Remarque : Pour tous les autres problèmes, communiquer avec un revendeur agréé.

Fiche technique

Tableau des spécifications	
Cylindrée	44.18 po cu (724 cc)
Alternateur, régulé	9 A
Batterie	12 V, 230 CCA
Volume d'huile	64 oz (1,9 L)
Écartement des électrodes de bougie	.030 po (.76 mm)
Couple de serrage de bougie	180 po-lb (20 Nm)

Tableau des spécifications	
Type de transmission	Tuff Torq® Hydrostatic K46
Liquide hydraulique	10W-30 Huile moteur premium
Capacité du réservoir d'essence	3.5 gal (13,2 L)
Pression pneu avant	12 - 14 PSI (0,82 - 0,96 bar)
Pression pneu arrière	10 PSI (.68 bar)

Puissance nominale

Les valeurs brutes de puissance nominale de chaque modèle de moteur à essence sont indiquées conformément au code J1940 Procédure d'évaluation de la puissance et du couple nominaux des petits moteurs de la SAE (Society of Automotive Engineers) et sont évaluées conformément à SAE J1995. Les valeurs de couple sont dérivées à 2 600 tr/min pour les moteurs avec « tr/min » sur l'étiquette et 3 060 tr/min pour tous les autres; les valeurs de puissance sont dérivées à 3 600 tr/min. Les courbes de puissance brute peuvent être consultées sur www.BRIGGSandSTRATTON.COM. Les valeurs nettes de puissance sont prises alors que l'échappement et le filtre à air sont installés alors que les valeurs brutes de puissance sont mesurées sans ces gréments. La puissance brute réelle du moteur sera supérieure à la puissance nette du moteur et sera affectée, entre autres, par les conditions de fonctionnement ambiantes ainsi que par la variabilité d'un moteur à l'autre. Étant donné la vaste gamme de produits sur lesquels les moteurs sont installés, le moteur à essence peut ne pas développer la puissance nominale brute lorsqu'il est utilisé pour entraîner une pièce d'appareil donnée. Cette différence est causée par différents facteurs dont, mais sans s'y limiter, la variété des composants du moteur (filtre à air, échappement, chargement, refroidissement, carburateur, pompe à essence, etc.), les limites de l'appareil, les conditions de fonctionnement ambiantes (température, humidité, altitude) et la variabilité d'un moteur à l'autre. En raison des limites de fabrication et de capacité, Briggs & Stratton peut substituer à ce moteur, un moteur d'une valeur de puissance plus élevée.

Pièces et accessoires

Veuillez communiquer avec un concessionnaire agréé.